

Norte del proyecto



Proyecto:



LE NID

Bayahibe, La Altagracia
Republica Dominicana

Propietario:

Leyenda

-	
101	105
102	106
103	107
104	

Equipo de trabajo

Diseño Arquitectonico:

Arq. Frederich Cedano

Codia:

Arq. Colaboradores:

Arq. Gabriela Moreno

Plano

BLOQUE C - NIVEL 1

A101

Escala

As indicated

Fecha:
AGOSTO
2024

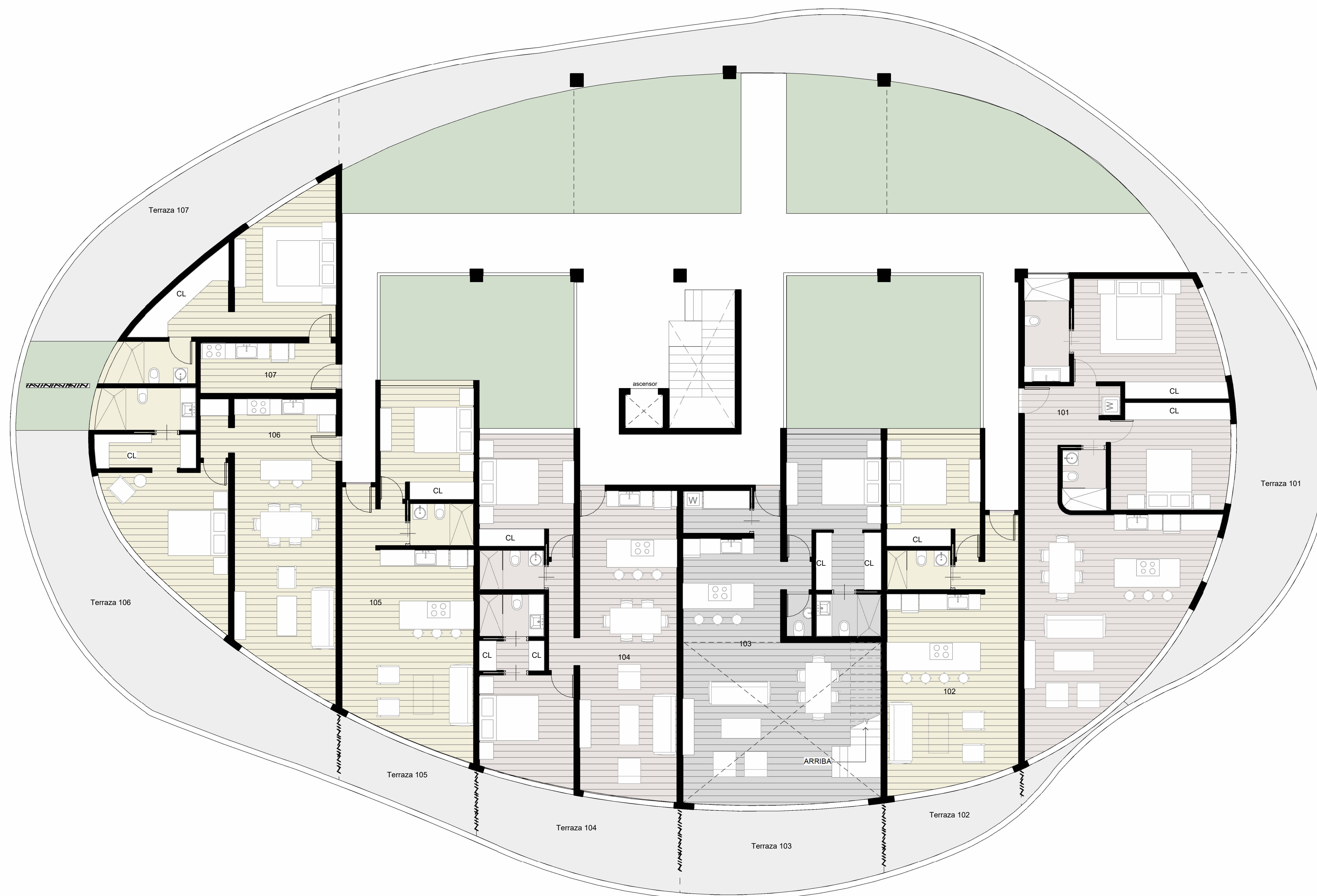

BLOQUE C
NIVEL 1

Apt.	No. habitaciones	Area	Area 2do nivel	Area terraza	Area total
101	2	99 m ²		39 m ²	138 m ²
102	1	54 m ²		10 m ²	64 m ²
103	2	84 m ²	43 m ²	22 m ²	149 m ²
104	2	80 m ²		21 m ²	101 m ²
105	1	53 m ²		11 m ²	64 m ²
106	1	67 m ²		51 m ²	118 m ²
107	1	39 m ²		38 m ²	77 m ²

SITEPLAN

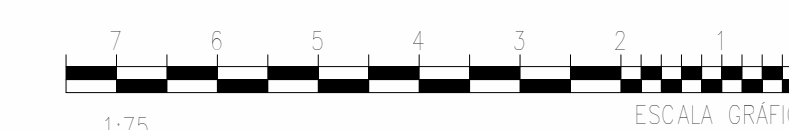
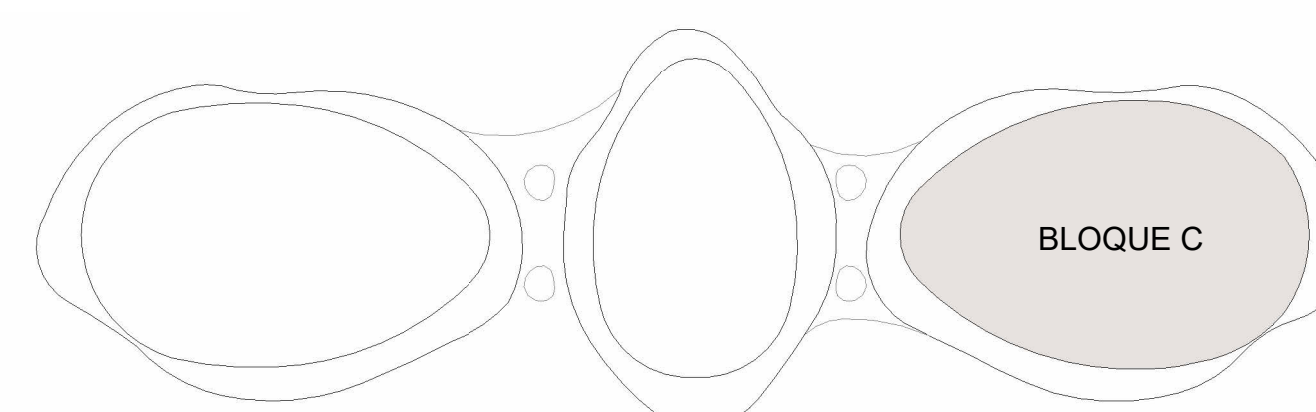

1 BLOQUE C - NIVEL 1
1:75

Norte del proyecto



Proyecto:



LE NID

Bayahibe, La Altagracia
Republica Dominicana

Propietario:

Leyenda

103	205
201	206
202	207
204	208

Equipo de trabajo

Diseño Arquitectonico:

Arq. Frederich Cedano

Codia:

Arq. Colaboradores:

Arq. Gabriela Moreno

Plano

BLOQUE C - NIVEL 2

A102

Escala

As indicated

Fecha:

AGOSTO
2024

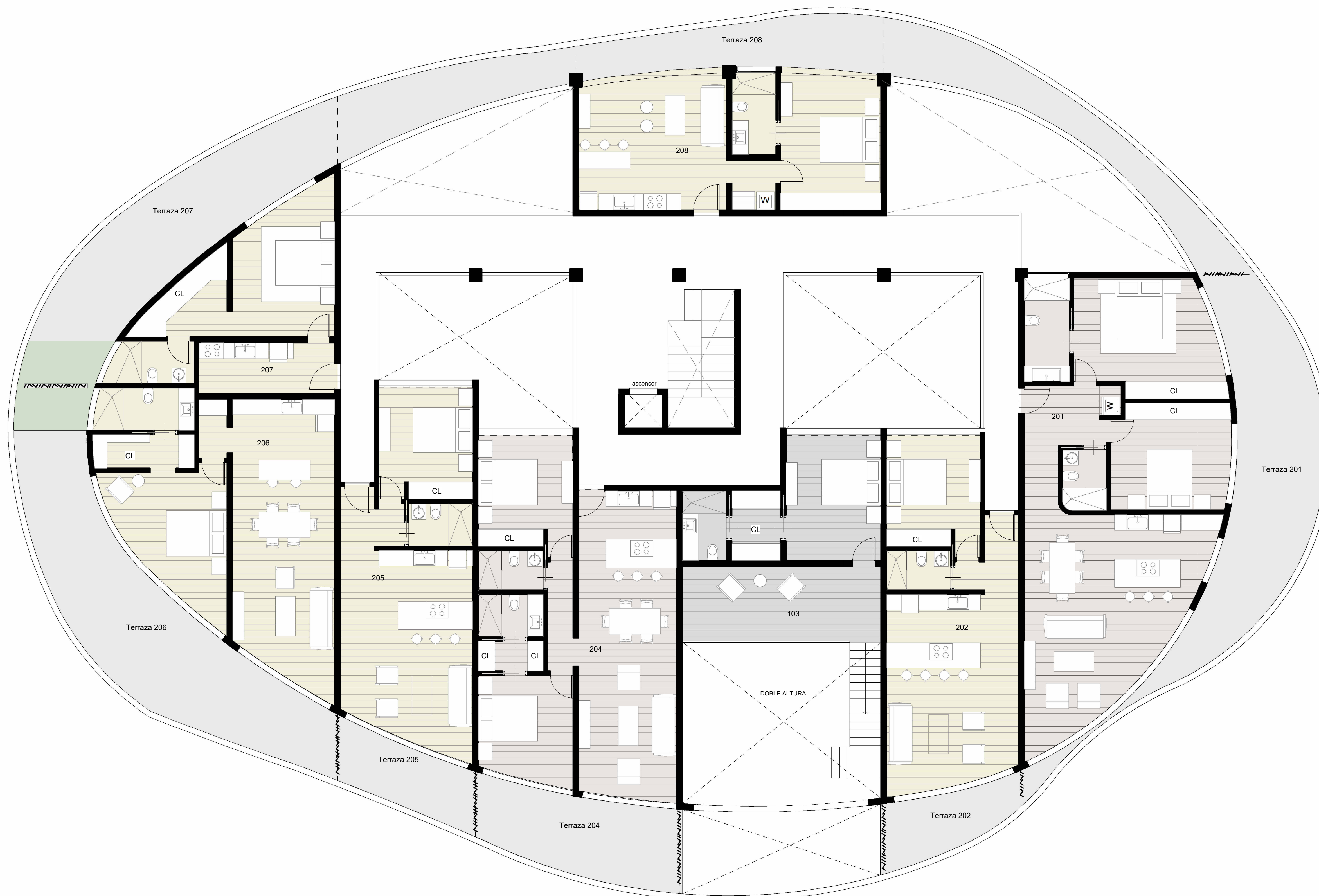

**BLOQUE C
NIVEL 2**

APT.	No. habitaciones	AREA	Area 1er nivel	Area terraza	Area total
201	2	99 m ²	39 m ²	138 m ²	
202	1	53 m ²	10 m ²	63 m ²	
204	2	80 m ²	21 m ²	101 m ²	
205	1	53 m ²	12 m ²	65 m ²	
206	1	66 m ²	51 m ²	117 m ²	
207	1	39 m ²	38 m ²	77 m ²	
208	1	51 m ²	17m ²	68 m ²	

SITEPLAN

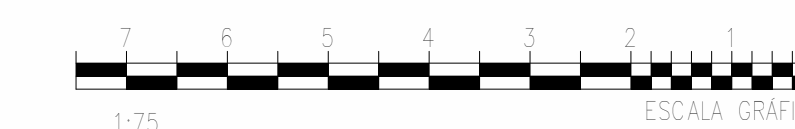
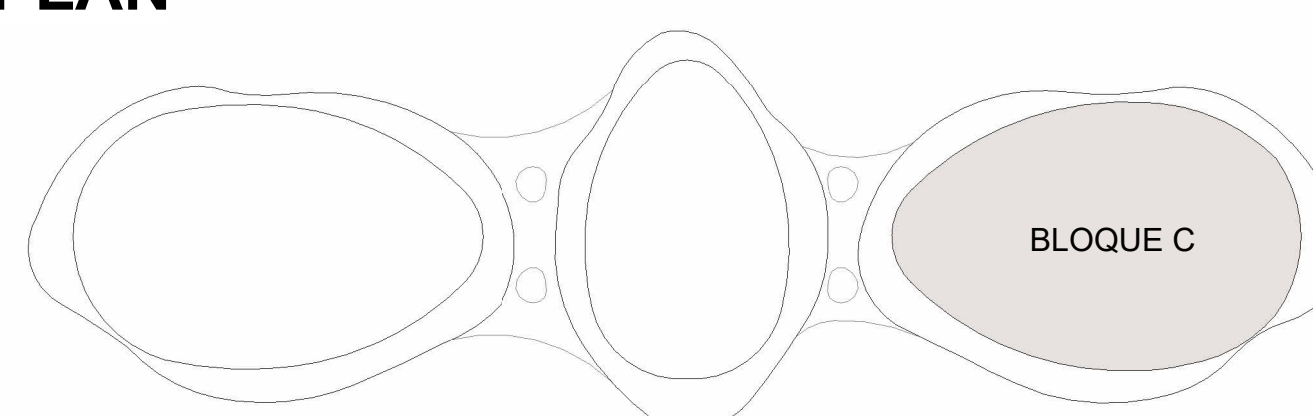

1 BLOQUE C - NIVEL 2
1 : 75

Norte del proyecto



Proyecto:



LE NID

Bayahibe, La Altagracia
Republica Dominicana

Propietario:

Leyenda

-	
301	305
302	306
303	307
304	308

Equipo de trabajo

Diseño Arquitectonico:

Arq. Frederich Cedano

Codia:

Arq. Colaboradores:

Arq. Gabriela Moreno

Plano

BLOQUE C - NIVEL 3

A103

Escala

As indicated

Fecha:
AGOSTO
2024

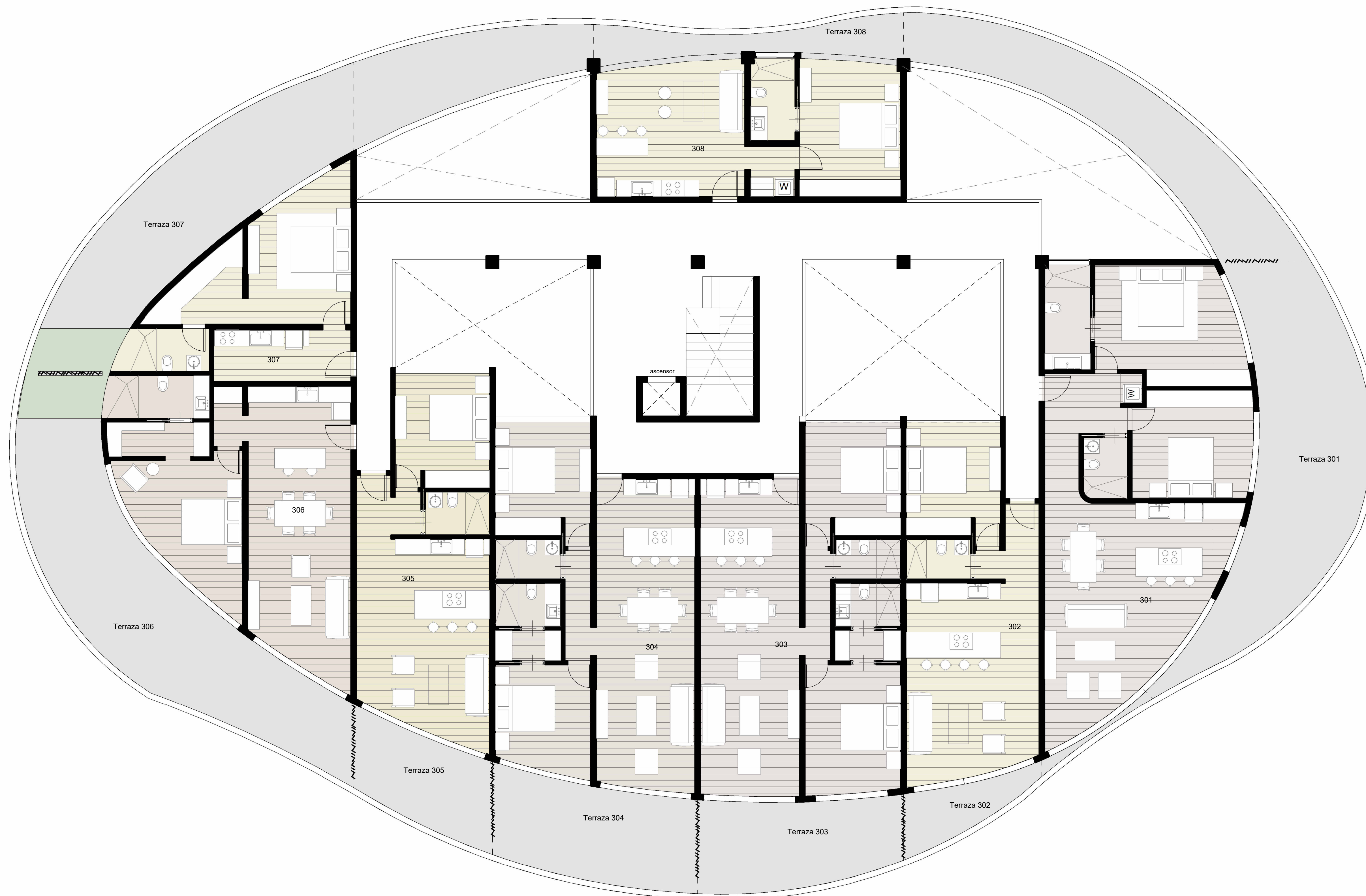

**BLOQUE C
NIVEL 3**

Apt.	No. habitaciones	Area	Area terraza	Area total
301	2	99 m ²	52 m ²	151 m ²
302	1	54 m ²	8 m ²	62 m ²
303	2	84 m ²	22 m ²	106 m ²
304	2	81 m ²	25 m ²	106 m ²
305	1	53 m ²	16 m ²	69 m ²
306	1	67 m ²	60 m ²	127 m ²
307	1	39 m ²	44 m ²	83 m ²
308	1	50 m ²	13 m ²	63 m ²

SITEPLAN

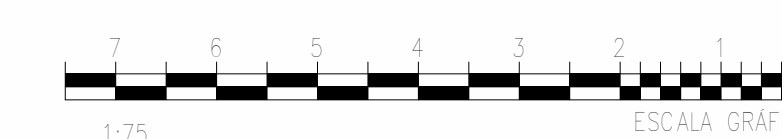
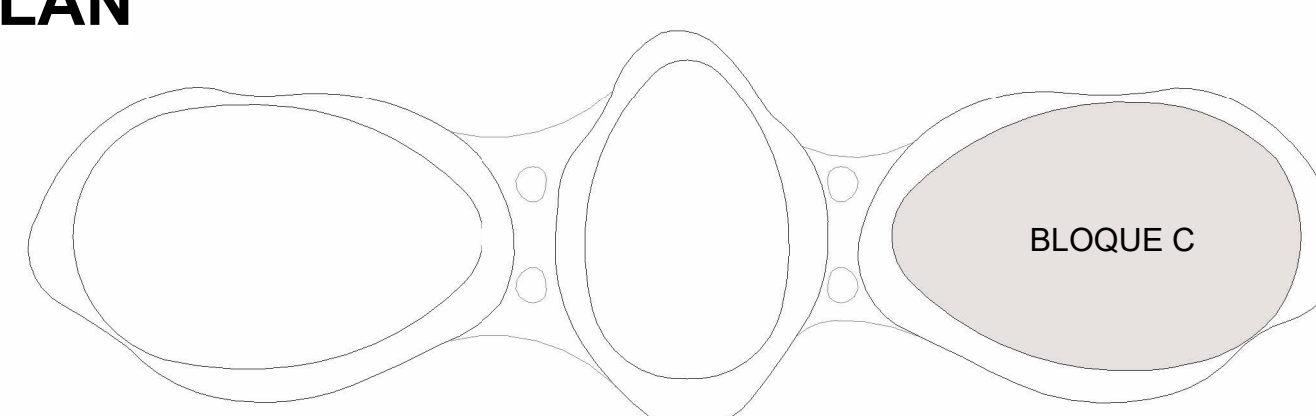

② BLOQUE C - NIVEL 3
1 : 75

Norte del proyecto



Proyecto:



LE NID

Bayahibe, La Altagracia
Republica Dominicana

Propietario:

Legenda

-	
401	405
402	406
403	407
404	408

Equipo de trabajo

Diseño Arquitectonico:

Arq. Frederich Cedano

Codia:

Arq. Colaboradores:

Arq. Gabriela Moreno

Plano

BLOQUE C - NIVEL 4

A104

Escala

As indicated

Fecha:
AGOSTO
2024

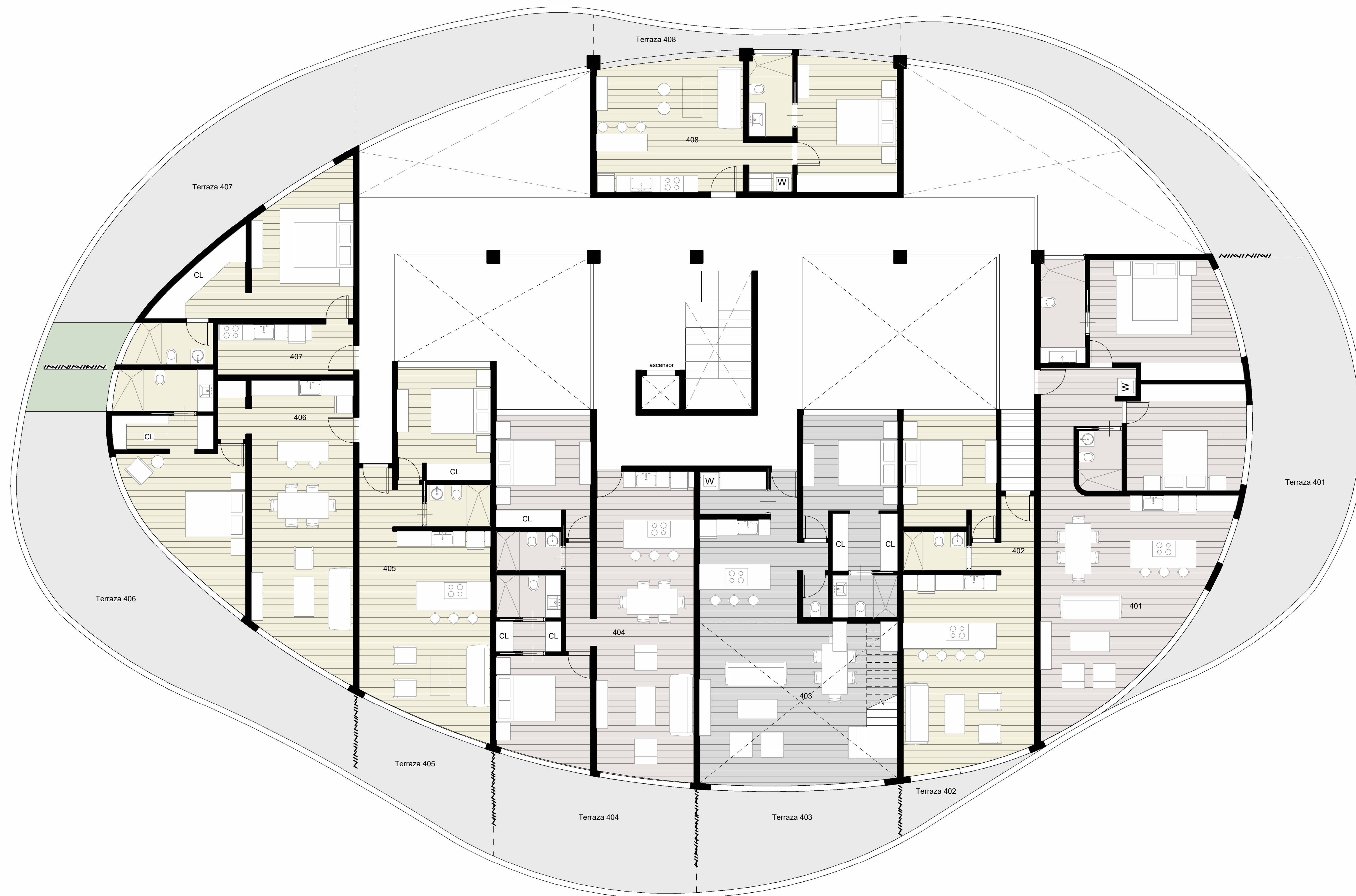

**BLOQUE C
NIVEL 4**

Apt.	No. habitaciones	Area	Area 2do nivel	Area terraza	Area terraza techo	Area total
401	2	99 m ²		55 m ²		154 m ²
402	1	53 m ²		5 m ²		58 m ²
403	2	83 m ²	38 m ²	23 m ²	98 m ²	242 m ²
404	2	81 m ²		29 m ²		110 m ²
405	1	53 m ²		17 m ²		70 m ²
406	1	66 m ²		61 m ²		127 m ²
407	1	39 m ²		43 m ²		82 m ²
408	1	50 m ²		11 m ²		61 m ²

SITEPLAN

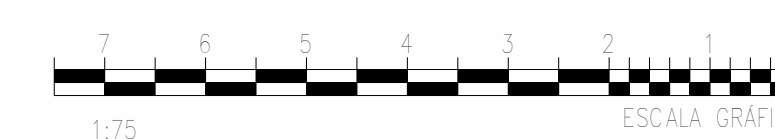
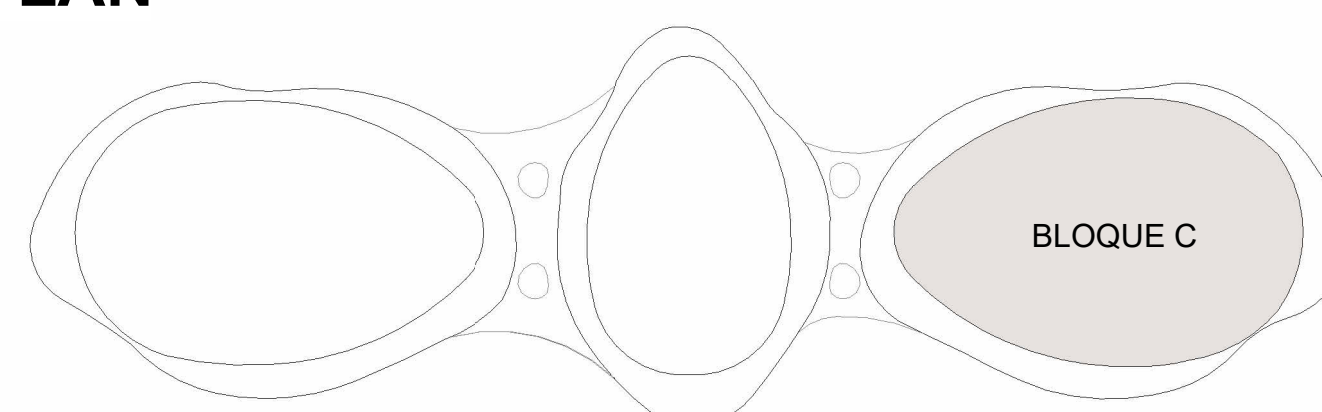

② BLOQUE C - NIVEL 4
1 : 75

Norte del proyecto



Proyecto:



LE NID

Bayahibe, La Altagracia
Republica Dominicana

Propietario:

Leyenda

-		
403	505	
501	506	
502	507	
504		

Equipo de trabajo

Diseño Arquitectonico:

Arq. Frederich Cedano

Codia:

Arq. Colaboradores:

Arq. Gabriela Moreno

Plano

BLOQUE C - NIVEL 5

A105

Escala

As indicated

Fecha:

AGOSTO
2024

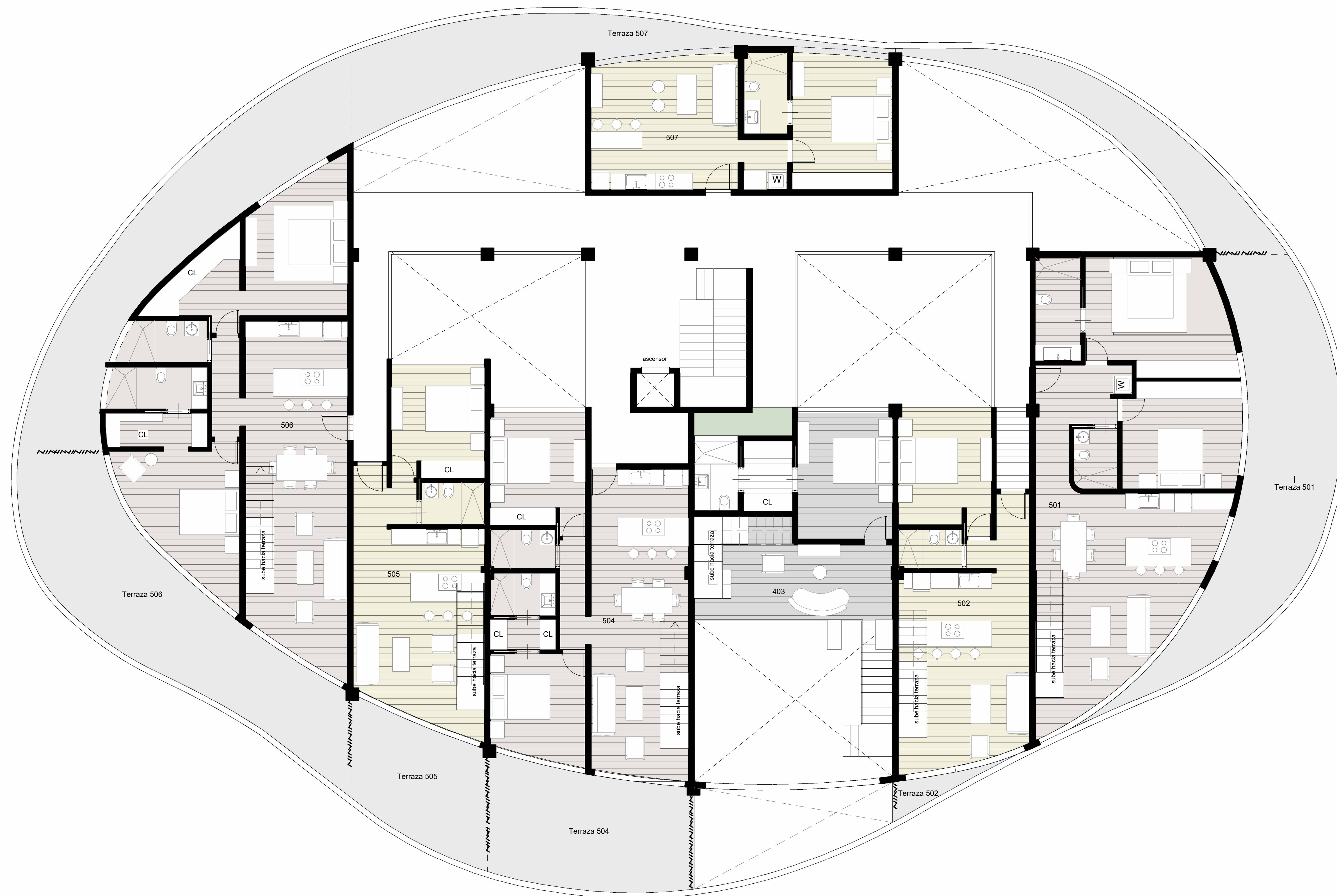

**BLOQUE C
NIVEL 5**

APT.	No. habitaciones	AREA	Area 1er nivel	Area terraza	Area terraza techo	Area total
501	2	101 m ²	48 m ²	132 m ²	281 m ²	
502	1	54 m ²	3 m ²	54 m ²	111 m ²	
504	2	80 m ²	30 m ²	106 m ²	217 m ²	
505	1	53 m ²	21 m ²	73 m ²	147 m ²	
506	2	107 m ²	95 m ²	155 m ²	357 m ²	
507	1	50 m ²	9 m ²	59 m ²		

SITEPLAN

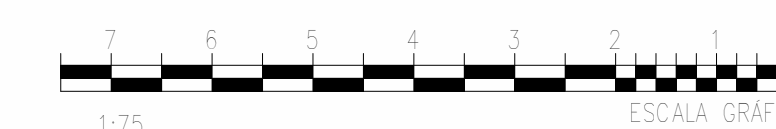
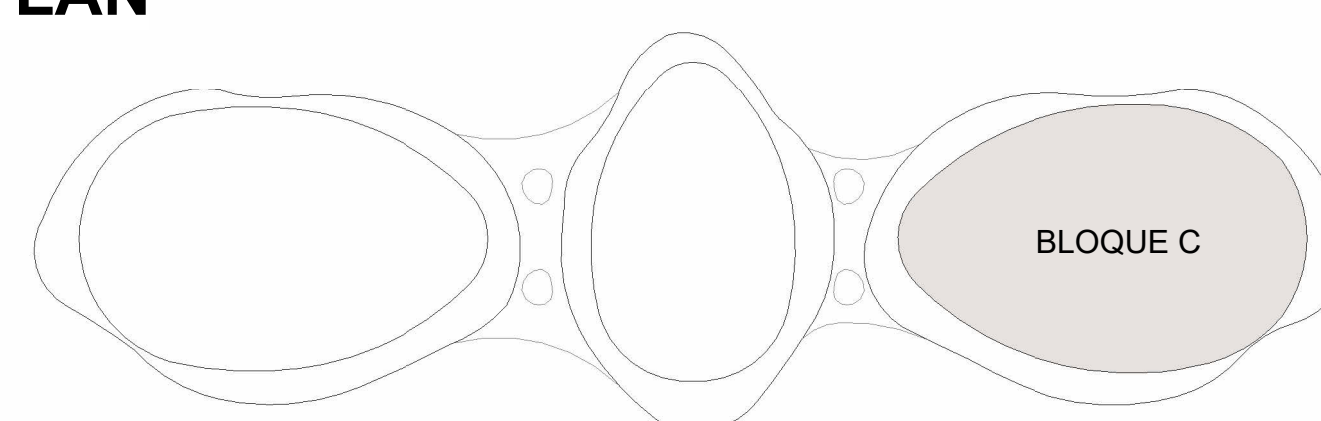

1 BLOQUE C - NIVEL 5
1:75

Norte del proyecto



Proyecto:



LE NID

Bayahibe, La Altagracia
Republica Dominicana

Propietario:

Leyenda

-
- 403
- 501
- 502
- 504
- 505
- 506

Equipo de trabajo

Diseño Arquitectonico:

Arq. Frederich Cedano

Codia:

Arq. Colaboradores:

Arq. Gabriela Moreno

Plano

BLOQUE C - NIVEL 6

A106

Escala

As indicated

Fecha:
AGOSTO
2024

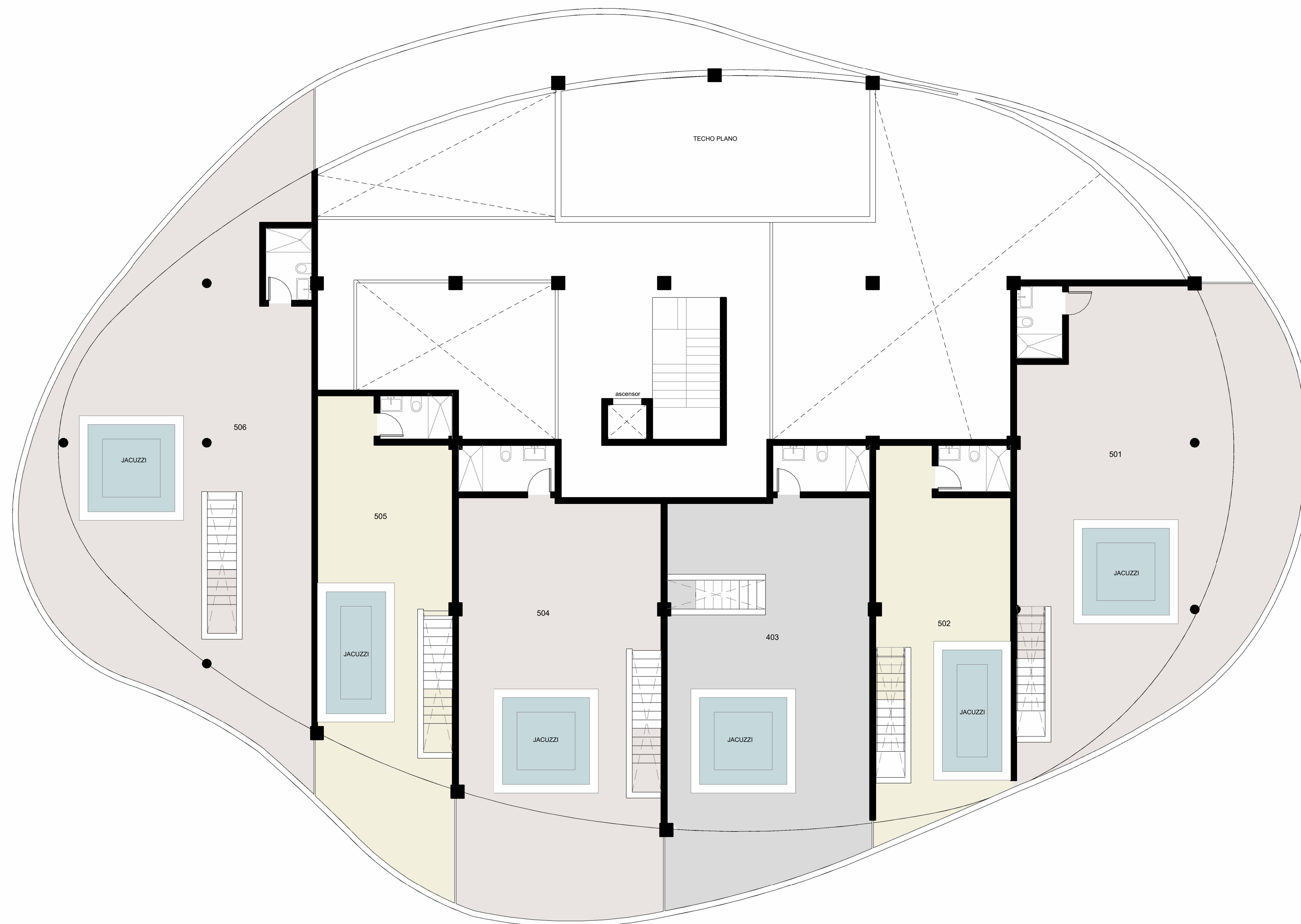

**BLOQUE C
NIVEL 6**

APT.	No. habitaciones	AREA	Area 1er nivel	Area terraza	Area terraza techo	Area total
501	2	101 m ²	48 m2	132 m2	281 m2	
502	1	54 m ²	3 m2	54 m2	111 m2	
504	2	80 m ²	30 m2	106 m2	217 m2	
505	1	53 m ²	21 m2	73 m2	147 m2	
506	2	107 m ²	95 m2	155 m2	357 m2	
507	1	50 m ²	9 m2		59 m2	

SITEPLAN

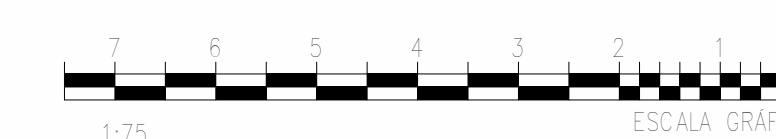
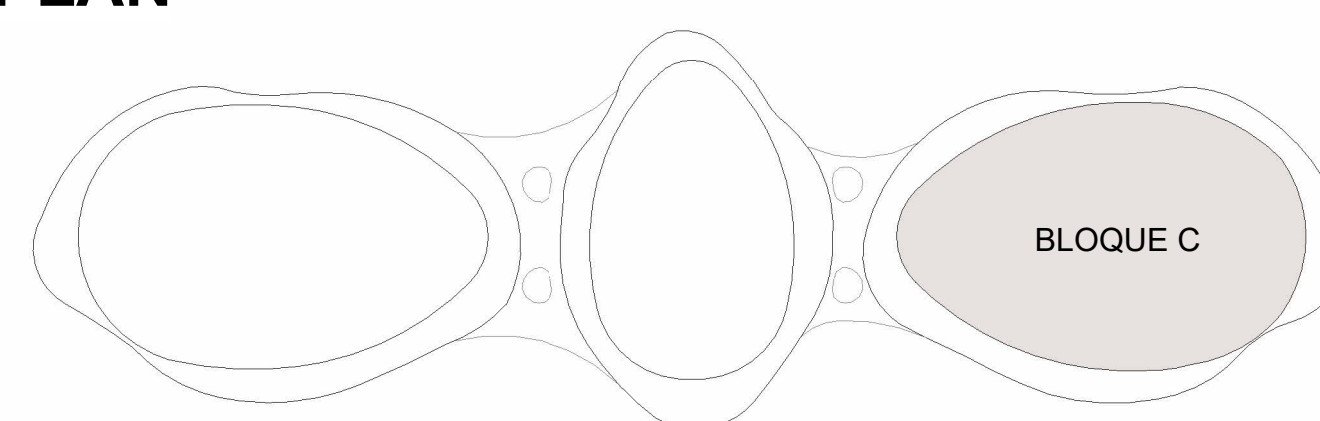

① BLOQUE C - NIVEL 6
1:75

Norte del proyecto



Proyecto:



LE NID

Bayahibe, La Altagracia
Republica Dominicana

Propietario:

Leyenda

- 01 SALA
- 02 COCINA
- 03 COMEDOR
- 04 HABITACION SECUNDARIA
- 05 BAÑO 1
- 06 HABITACION PRINCIPAL
- 07 LAVADORA-SECADORA
- 08 BAÑO 2
- 09 TERRAZA

Equipo de trabajo

Diseño Arquitectonico:

Arq. Frederich Cedano

Codia:

Arq. Colaboradores:

Arq. Gabriela Moreno

Plano

Apartamento 101- BLOQUE C

A201

Escala

As indicated

Fecha:
AGOSTO
2024

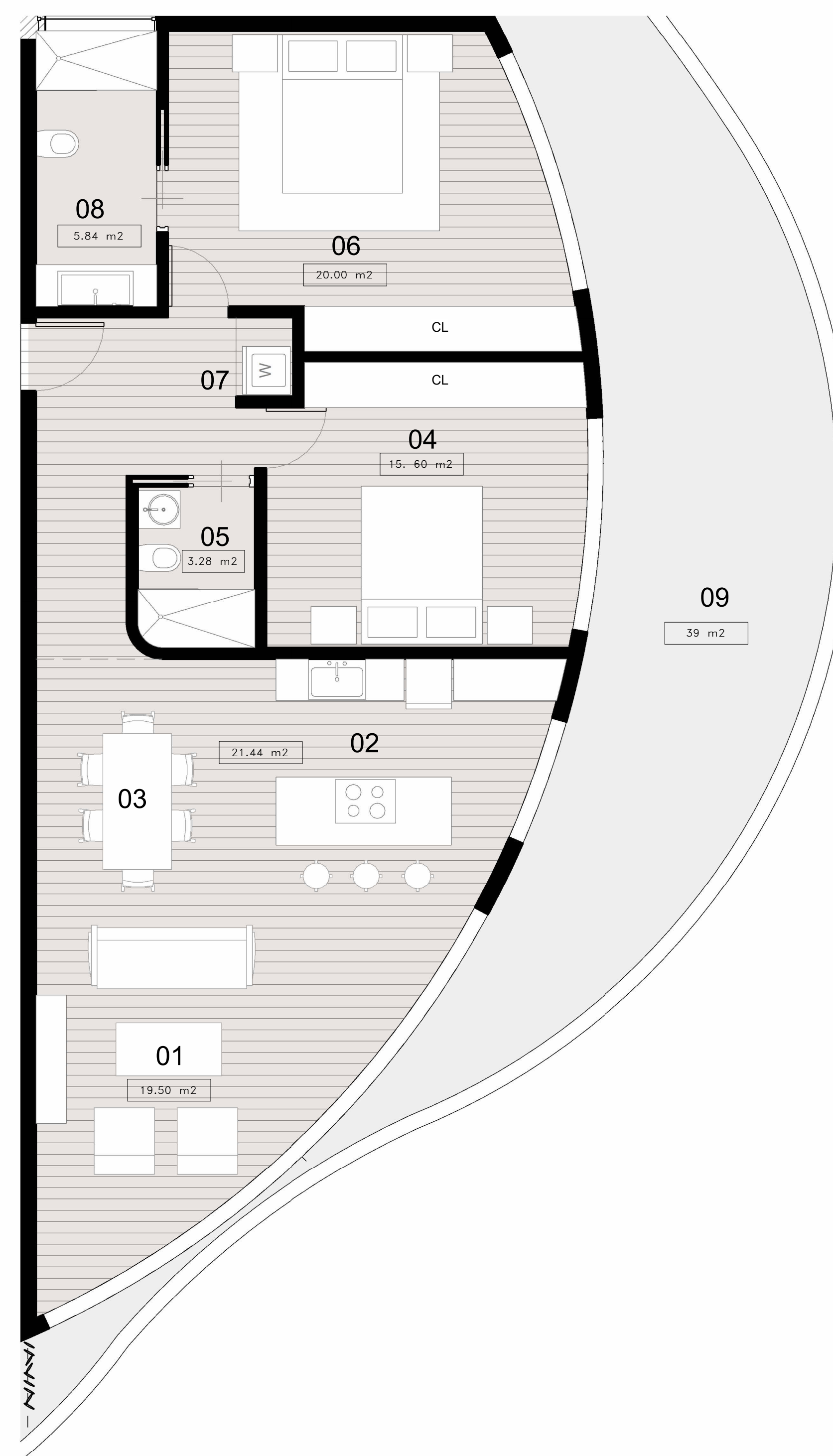

BLOQUE C
APARTAMENTO 101
DOS HABITACIONES

AREA INTERIOR TOTAL 99 m2
AREA TERRAZA 39 m2
AREA TOTAL 138 m2

SITEPLAN

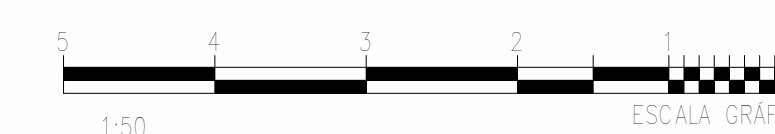
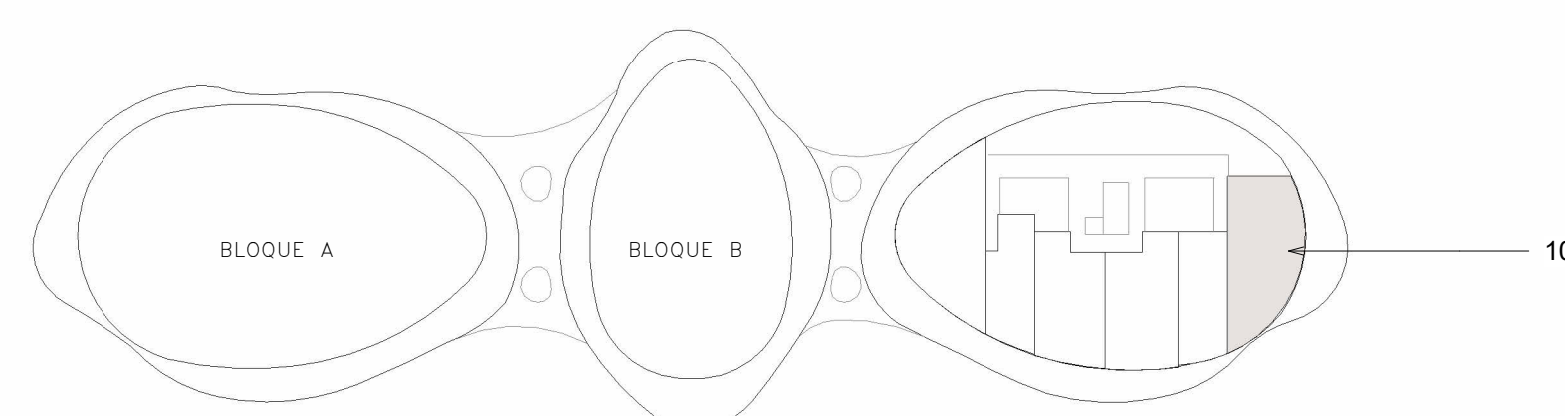

1 Bloque C - apt 101
1 : 50

Norte del proyecto



Proyecto:



LE NID

Bayahibe, La Altagracia
Republica Dominicana

Propietario:

Leyenda

- 01 SALA
- 02 COCINA
- 03 COMEDOR
- 04 HABITACION SECUNDARIA
- 05 BAÑO 1
- 06 HABITACION PRINCIPAL
- 07 LAVADORA-SECADORA
- 08 BAÑO 2
- 09 TERRAZA

Equipo de trabajo

Diseño Arquitectonico:

Arq. Frederich Cedano

Codia:

Arq. Colaboradores:

Arq. Gabriela Moreno

Plano

Apartamento 102 -BLOQUE C

A202

Escala

As indicated

Fecha:

AGOSTO
2024

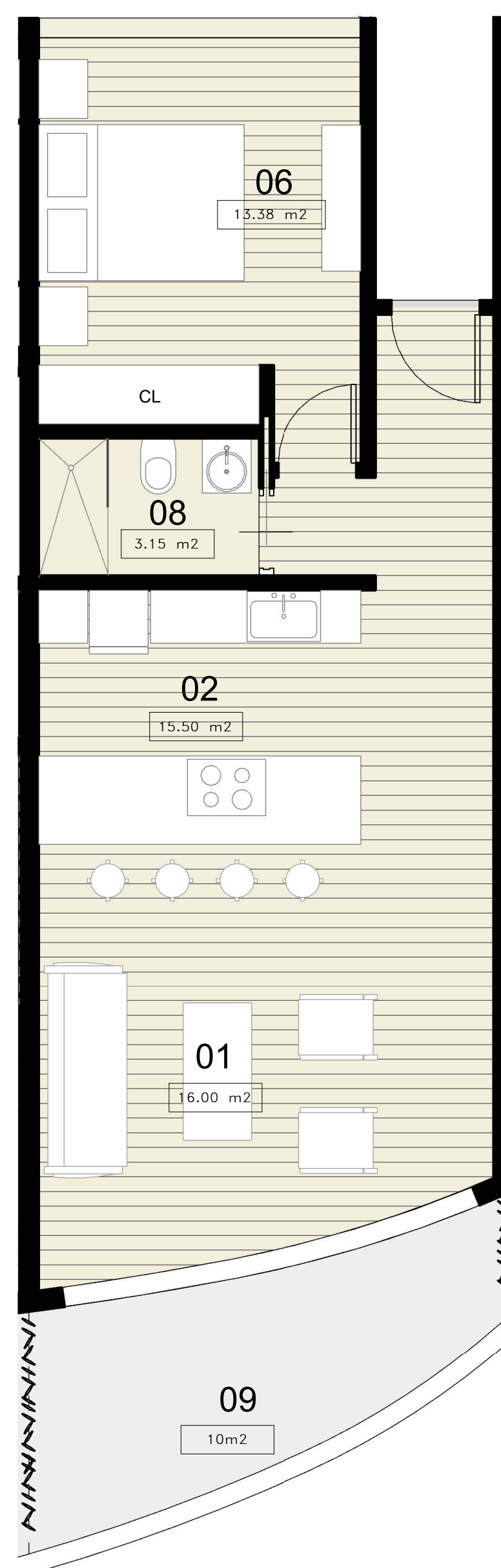

BLOQUE C
APARTAMENTO 102

UNA HABITACION

AREA INTERIOR TOTAL 54 m2

AREA TERRAZA 10 m2

AREA TOTAL 64 m2

SITEPLAN

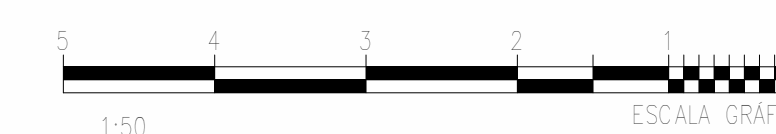
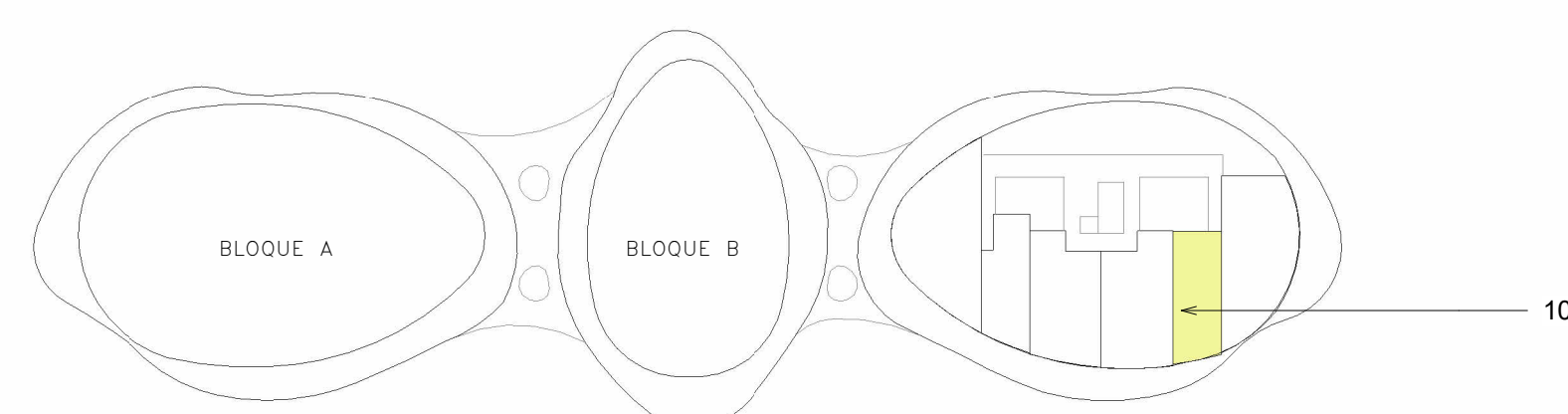

① Bloque C-apt 102
1:50

Norte del proyecto



Proyecto:

LE NID

Bayahibe, La Altagracia
Republica Dominicana

Propietario:

Leyenda

- 01 SALA
- 02 COCINA
- 03 COMEDOR
- 04 HABITACION SECUNDARIA
- 05 BAÑO 1
- 06 HABITACION PRINCIPAL
- 07 LAVADORA-SECADORA
- 08 BAÑO 2
- 09 TERRAZA
- 10 BAÑO 3

Equipo de trabajo

Diseño Arquitectonico:

Arq. Frederich Cedano

Codia:

Arq. Colaboradores:

Arq. Gabriela Moreno

Plano

Apartamento 103 -BLOQUE C

A203

Escala

As indicated

Fecha:
AGOSTO
2024

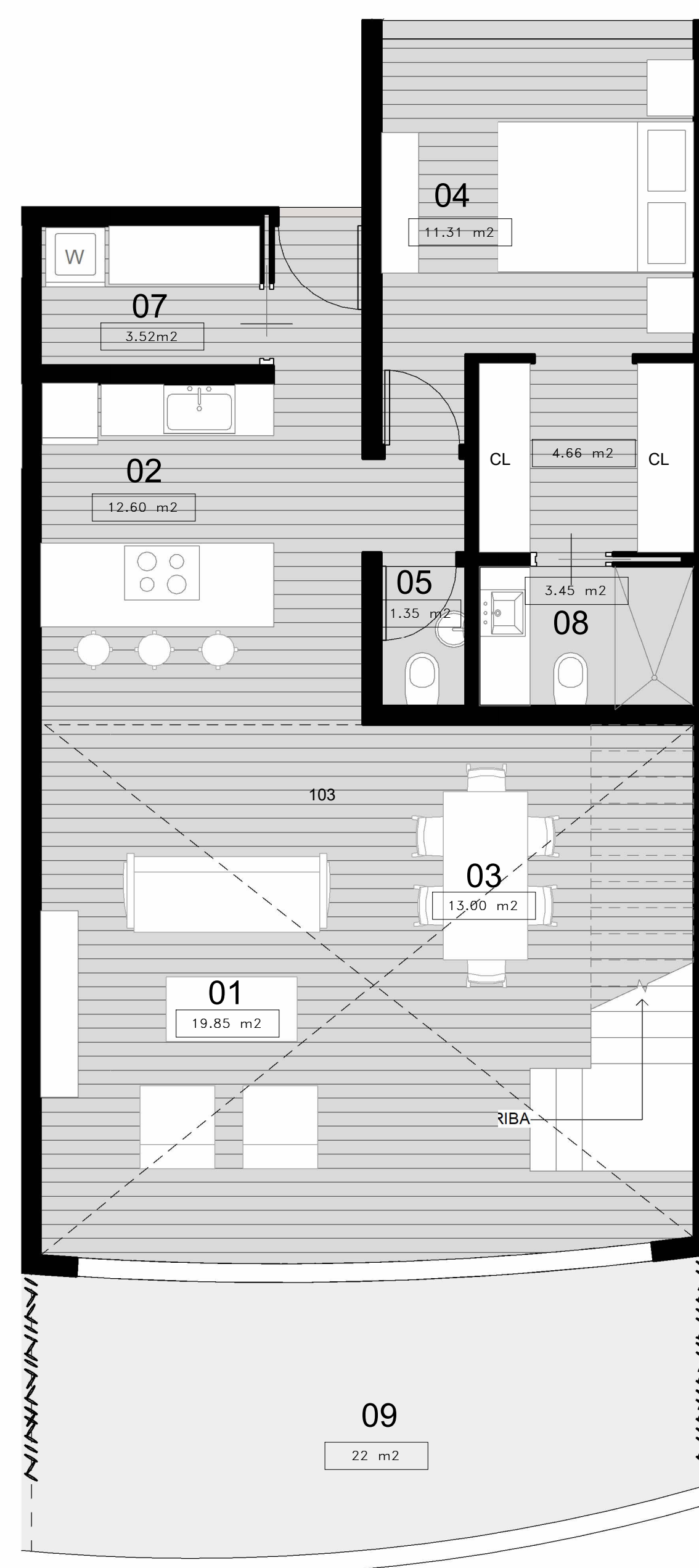

1 Bloque C- apt 103 1er nivel
1 : 50

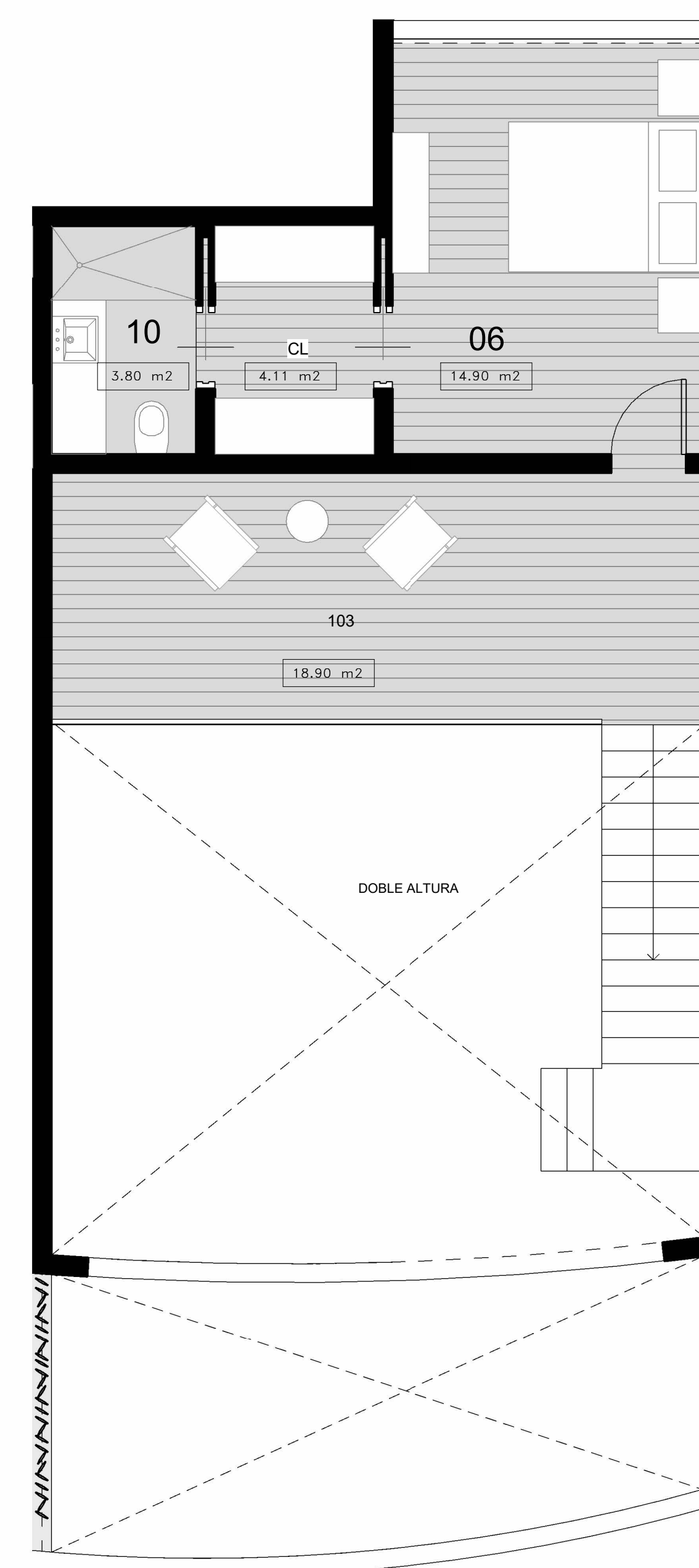

3 Bloque C- apt 103 2do nivel
1 : 50

BLOQUE C
APARTAMENTO 103

LOFT
DOS HABITACIONES

AREA INTERIOR TOTAL 127 m2

AREA TERRAZA 22 m2

AREA TOTAL 149 m2

SITEPLAN

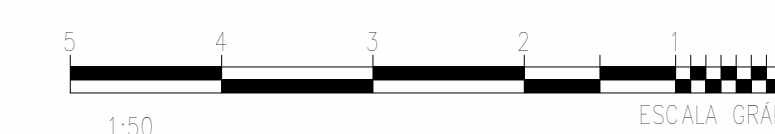
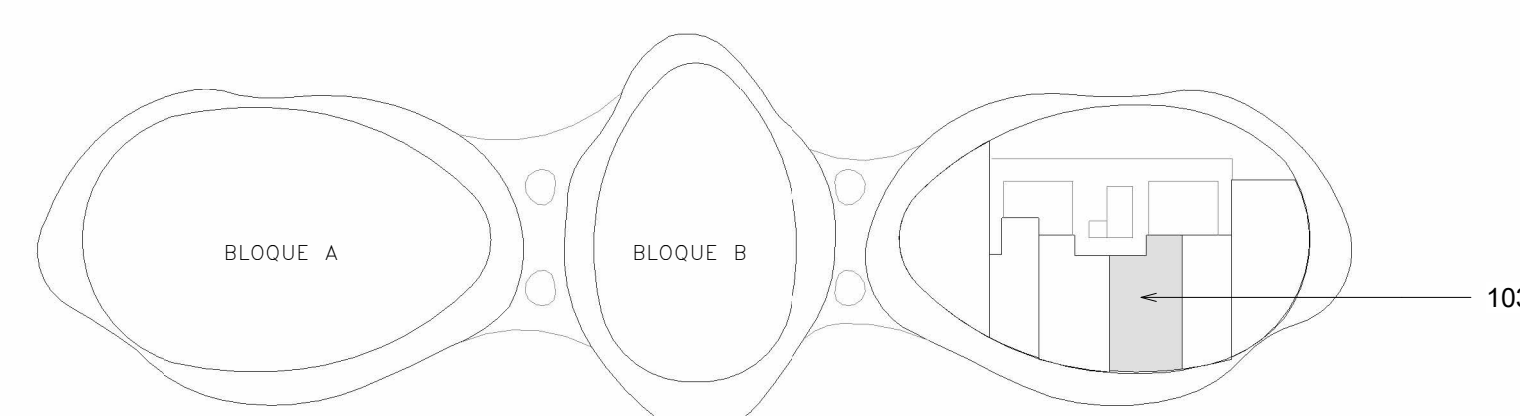

Norte del proyecto



Proyecto:



LE NID

Bayahibe, La Altagracia
Republica Dominicana

Propietario:

Leyenda

- 01 SALA
- 02 COCINA
- 03 COMEDOR
- 04 HABITACION SECUNDARIA
- 05 BAÑO 1
- 06 HABITACION PRINCIPAL
- 07 LAVADORA-SECADORA
- 08 BAÑO 2
- 09 TERRAZA

Equipo de trabajo

Diseño Arquitectonico:

Arq. Frederich Cedano

Codia:

Arq. Colaboradores:

Arq. Gabriela Moreno

Plano

Apartamento 104- BLOQUE C

A204

Escala

As indicated

Fecha:
AGOSTO
2024

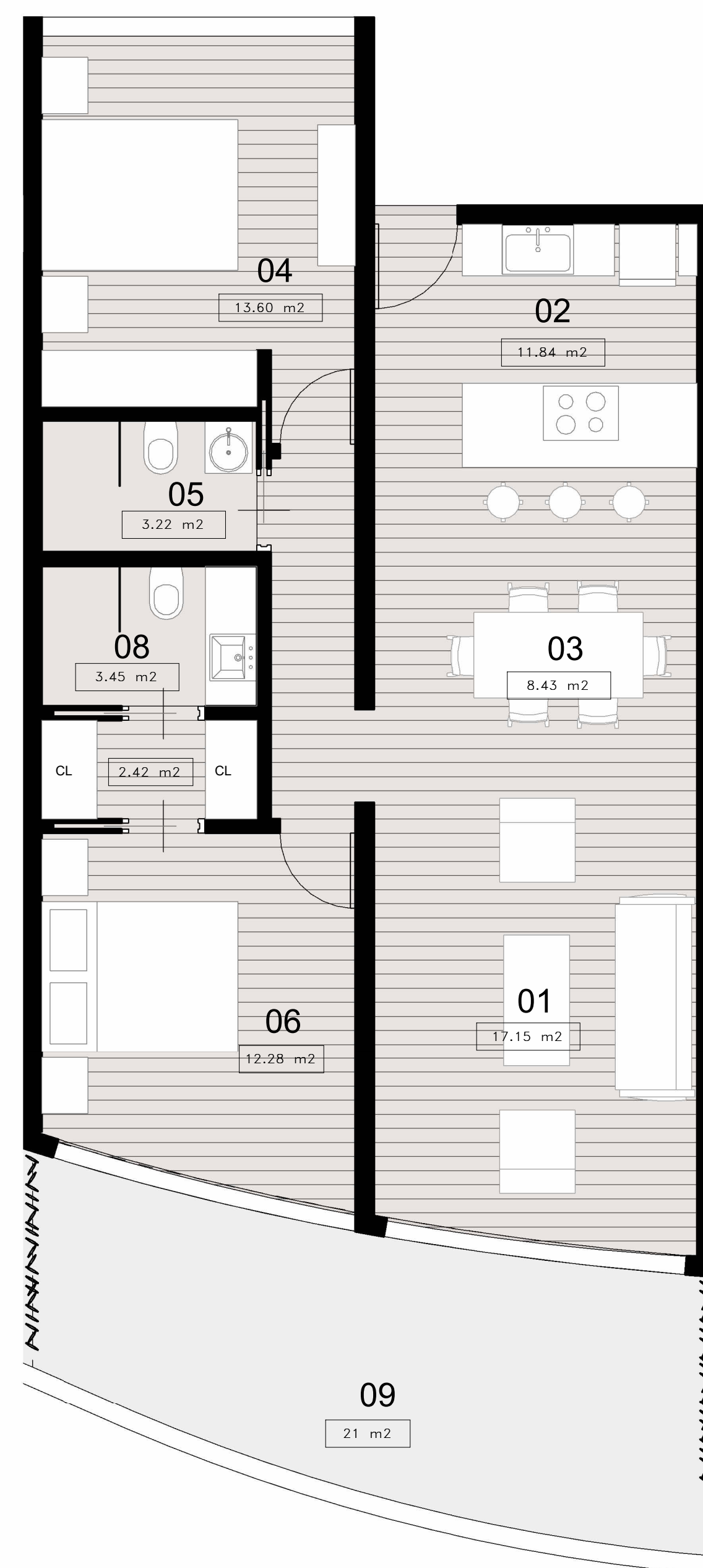

BLOQUE C
APARTAMENTO 104

DOS HABITACIONES

AREA INTERIOR TOTAL 80 m2

AREA TERRAZA 21 m2

AREA TOTAL 101 m2

SITEPLAN

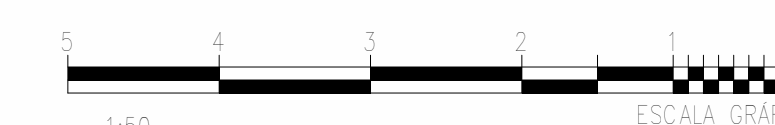
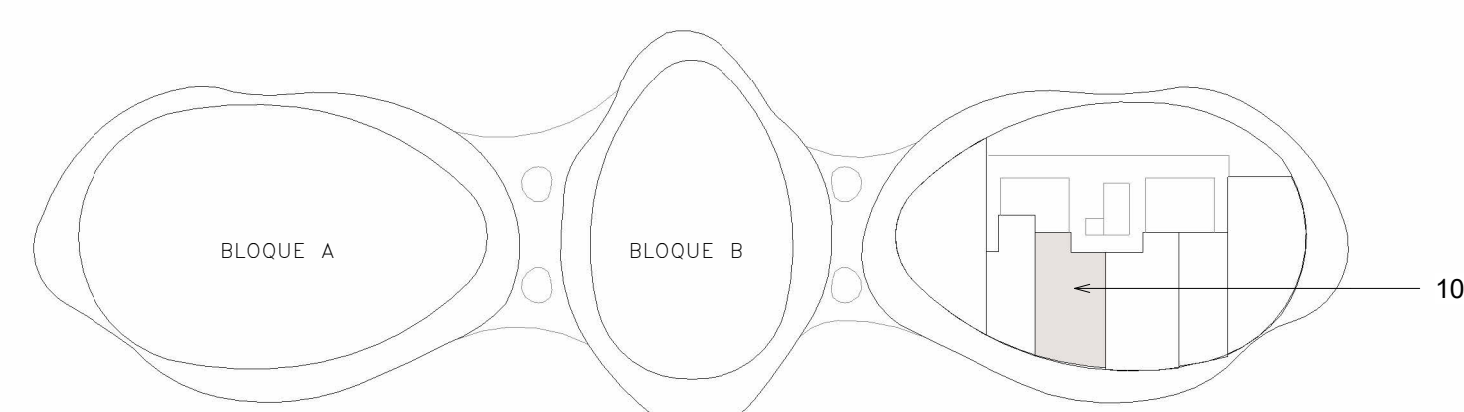

1 Bloque C- apt 104
1 : 50

Norte del proyecto



Proyecto:



LE NID

Bayahibe, La Altagracia
Republica Dominicana

Propietario:

Leyenda

- 01 SALA
- 02 COCINA
- 03 COMEDOR
- 04 HABITACION SECUNDARIA
- 05 BAÑO 1
- 06 HABITACION PRINCIPAL
- 07 LAVADORA-SECADORA
- 08 BAÑO 2
- 09 TERRAZA

Equipo de trabajo

Diseño Arquitectonico:

Arq. Frederich Cedano

Codia:

Arq. Colaboradores:

Arq. Gabriela Moreno

Plano

Apartamento 105 -BLOQUE C

A205

Escala

As indicated

Fecha:
AGOSTO
2024

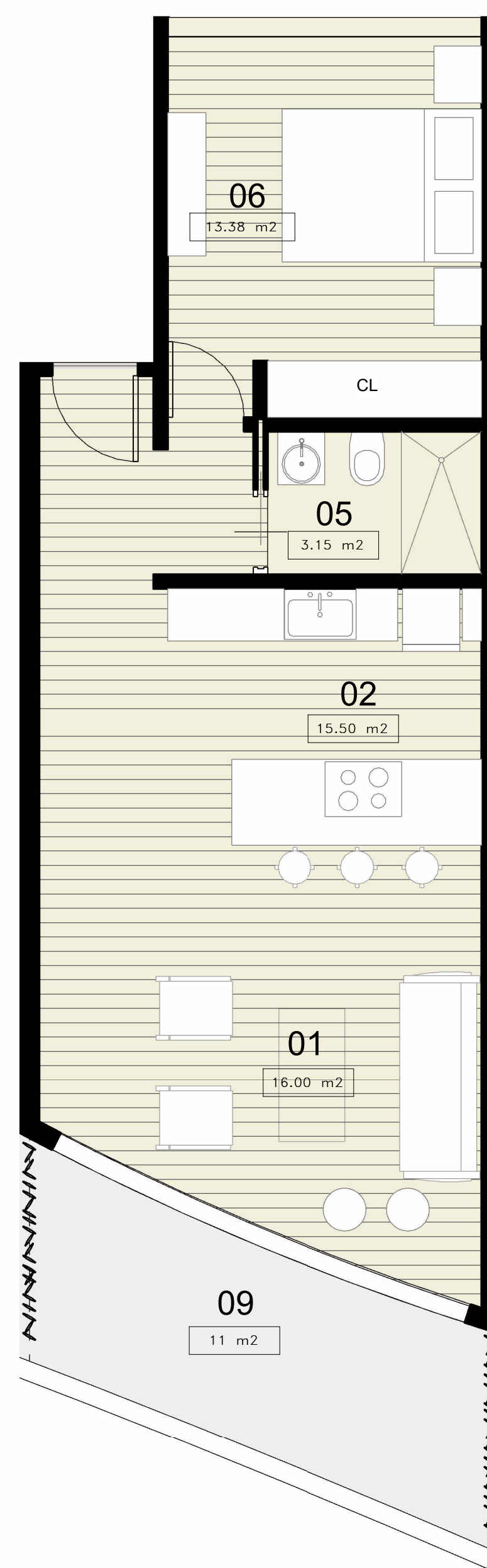

BLOQUE C
APARTAMENTO 105
UNA HABITACION

AREA INTERIOR TOTAL 53 m2
AREA TERRAZA 11 m2
AREA TOTAL 64 m2

SITEPLAN

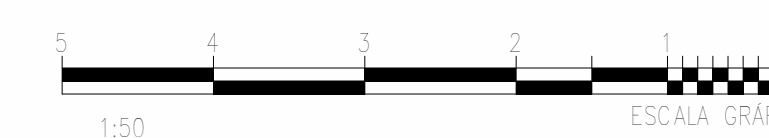
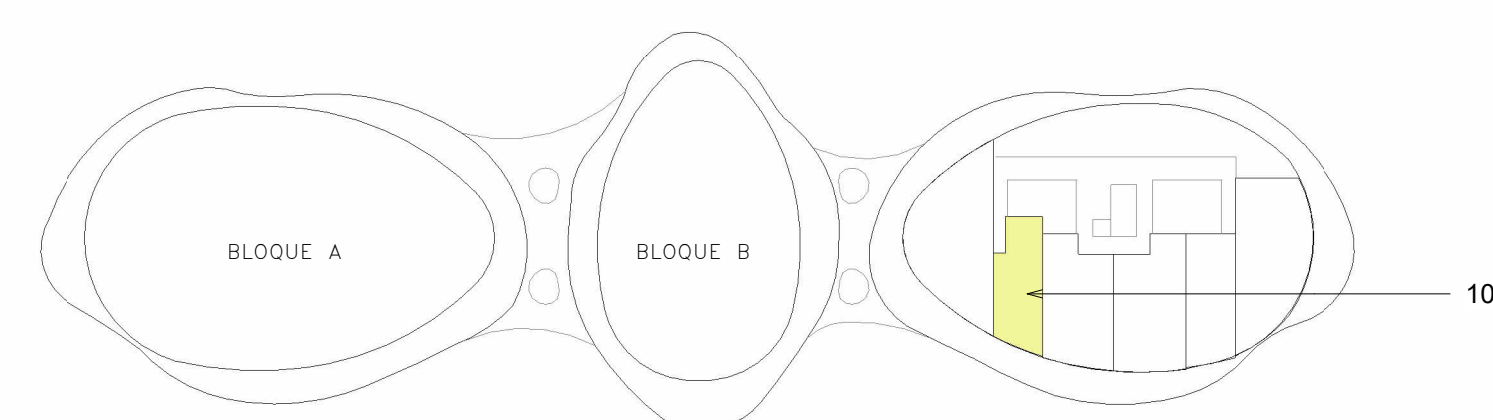

① Bloque C- apt 105
1 : 50

Norte del proyecto



Proyecto:



LE NID

Bayahibe, La Altagracia
Republica Dominicana

Propietario:

Leyenda

- 01 SALA
- 02 COCINA
- 03 COMEDOR
- 04 HABITACION SECUNDARIA
- 05 BAÑO 1
- 06 HABITACION PRINCIPAL
- 07 LAVADORA-SECADORA
- 08 BAÑO 2
- 09 TERRAZA

Equipo de trabajo

Diseño Arquitectonico:

Arq. Frederich Cedano

Codia:

Arq. Colaboradores:

Arq. Gabriela Moreno

Plano

Apartamento 106 - BLOQUE C

A206

Escala

As indicated

Fecha:

AGOSTO
2024

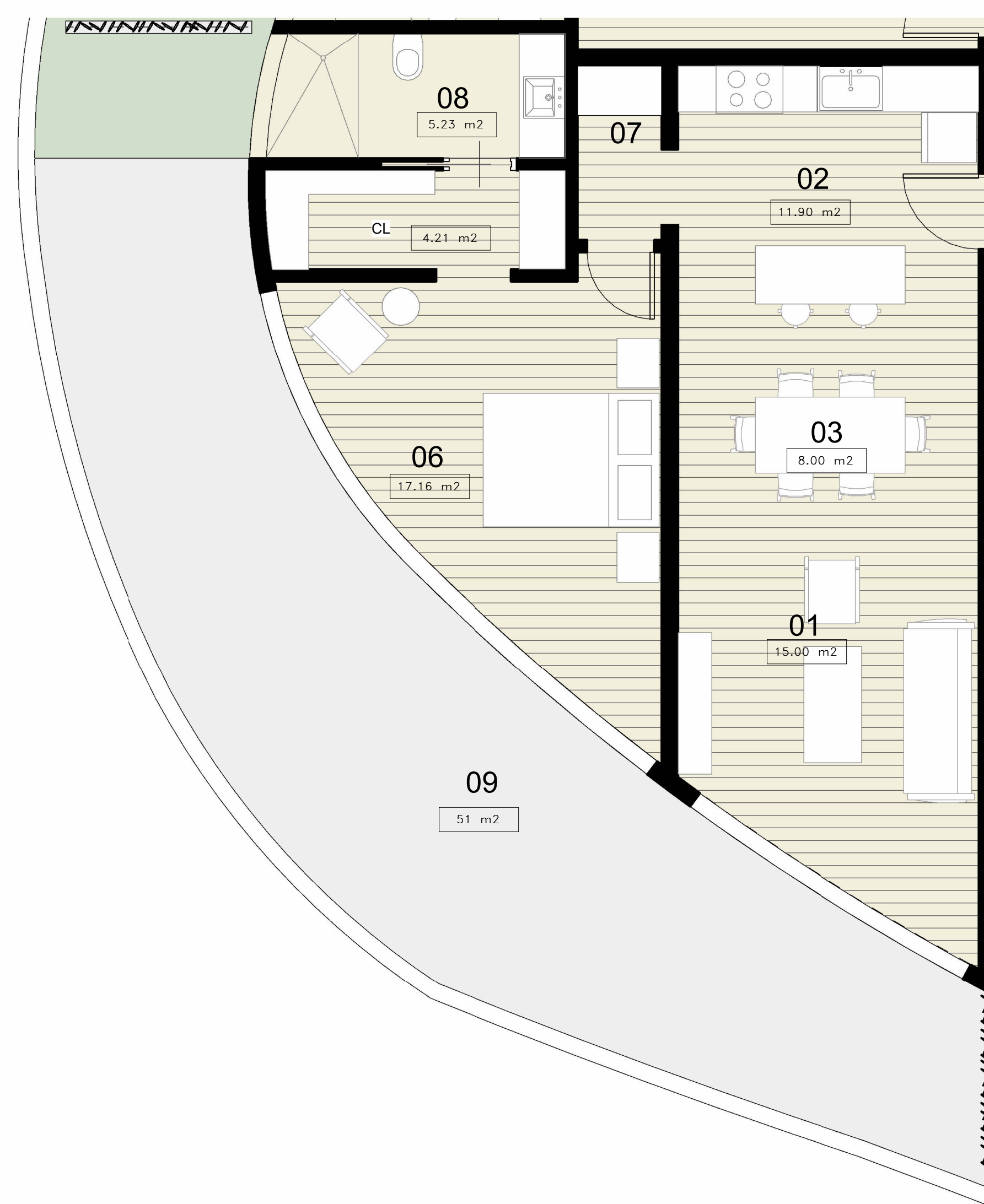

BLOQUE C
APARTAMENTO 106

UNA HABITACION

AREA INTERIOR TOTAL 67 m2

AREA TERRAZA 51 m2

AREA TOTAL 118 m2

SITEPLAN

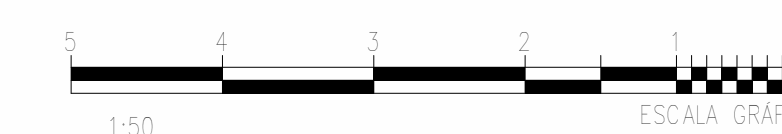
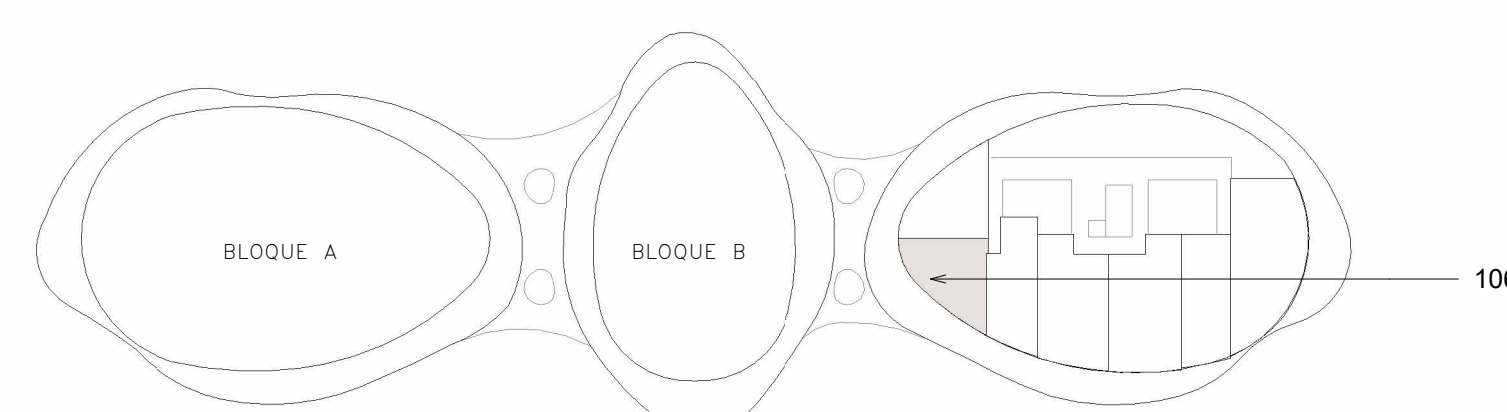

② BLOQUE C- apt 106
1 : 50

Norte del proyecto



Proyecto:



LE NID

Bayahibe, La Altagracia
Republica Dominicana

Propietario:

Leyenda

- 01 SALA
- 02 COCINA
- 03 COMEDOR
- 04 HABITACION SECUNDARIA
- 05 BAÑO 1
- 06 HABITACION PRINCIPAL
- 07 LAVADORA-SECADORA
- 08 BAÑO 2
- 09 TERRAZA

Equipo de trabajo

Diseño Arquitectonico:

Arq. Frederich Cedano

Codia:

Arq. Colaboradores:

Arq. Gabriela Moreno

Plano

Apartamento 107 -BLOQUE C

A207

Escala

As indicated

Fecha:
AGOSTO
2024

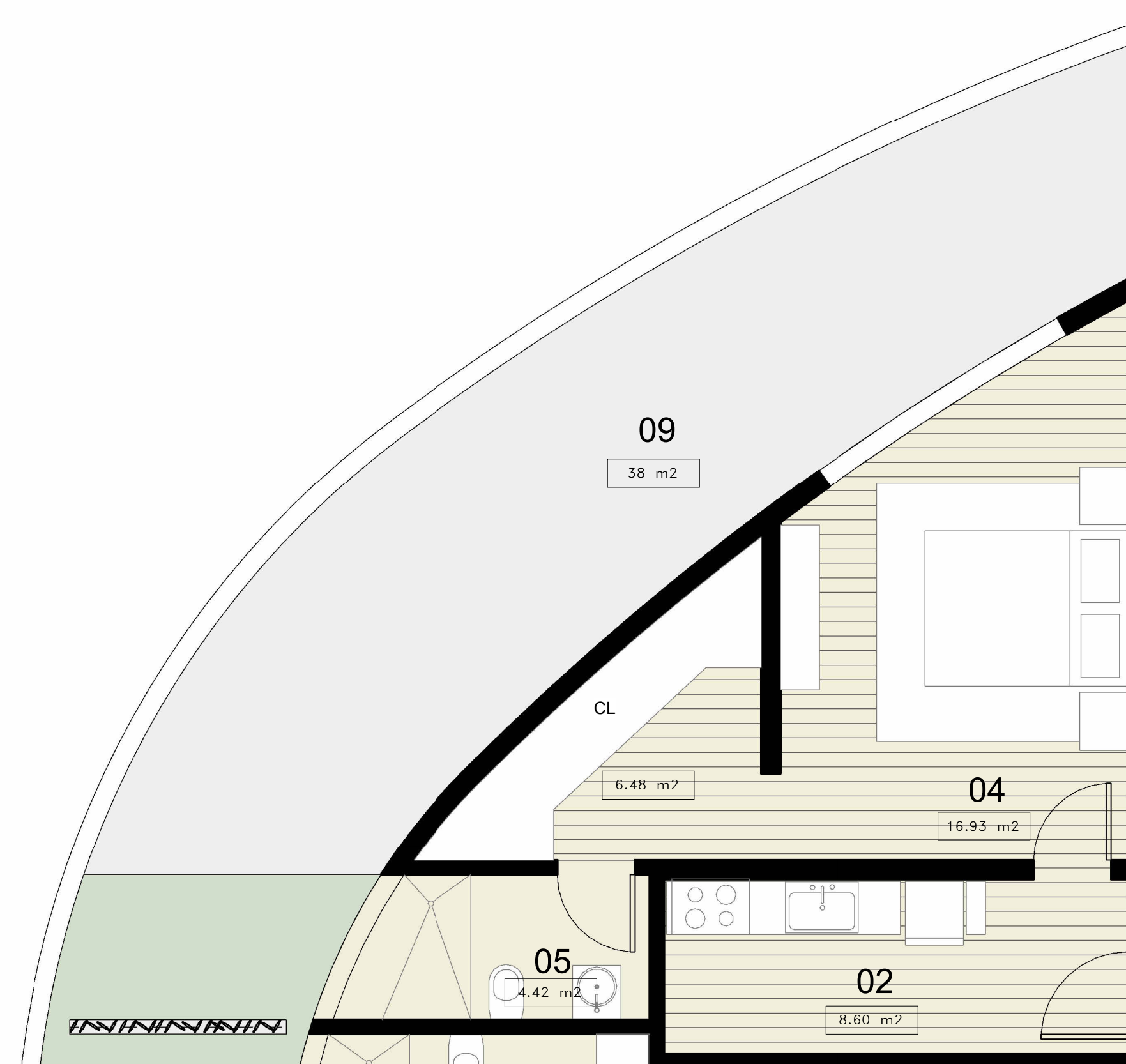

BLOQUE C
APARTAMENTO 107

UNA HABITACION

AREA INTERIOR TOTAL 39 m2

AREA TERRAZA 38 m2

AREA TOTAL 77 m2

SITEPLAN

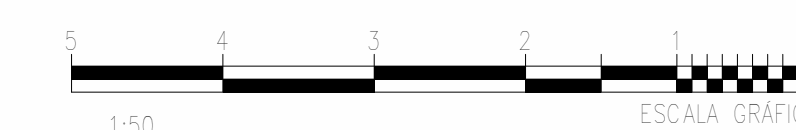
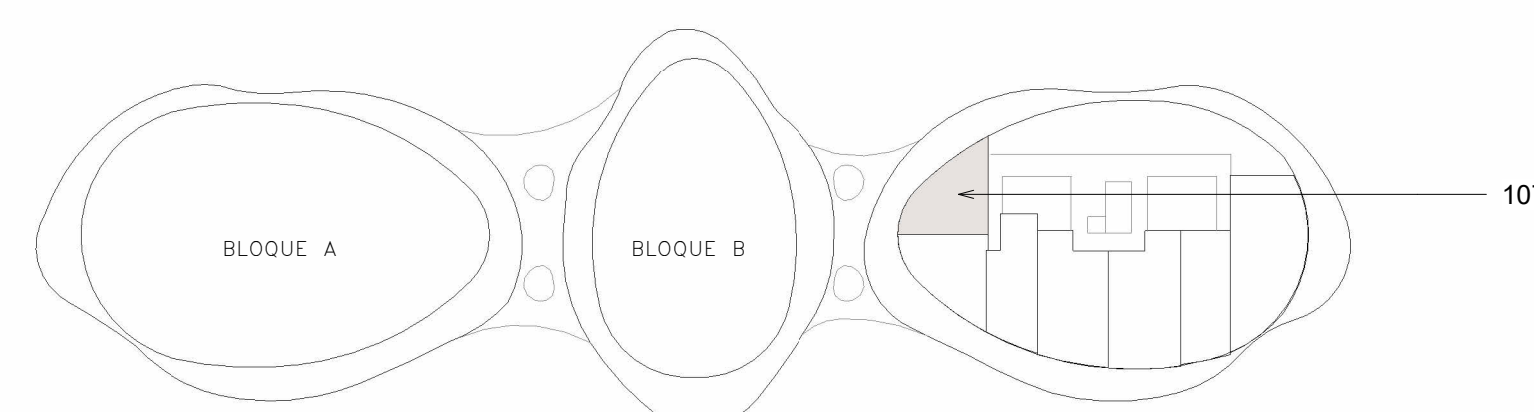

① BLOQUE C- apt 107
1 : 50

Norte del proyecto



Proyecto:



LE NID

Bayahibe, La Altagracia
Republica Dominicana

Propietario:

Leyenda

- 01 SALA
- 02 COCINA
- 03 COMEDOR
- 04 HABITACION SECUNDARIA
- 05 BAÑO 1
- 06 HABITACION PRINCIPAL
- 07 LAVADORA-SECADORA
- 08 BAÑO 2
- 09 TERRAZA

Equipo de trabajo

Diseño Arquitectonico:

Arq. Frederich Cedano

Codia:

Arq. Colaboradores:

Arq. Gabriela Moreno

Plano

Apartamento 201 -BLOQUE C

A208

Escala

As indicated

Fecha:
AGOSTO
2024

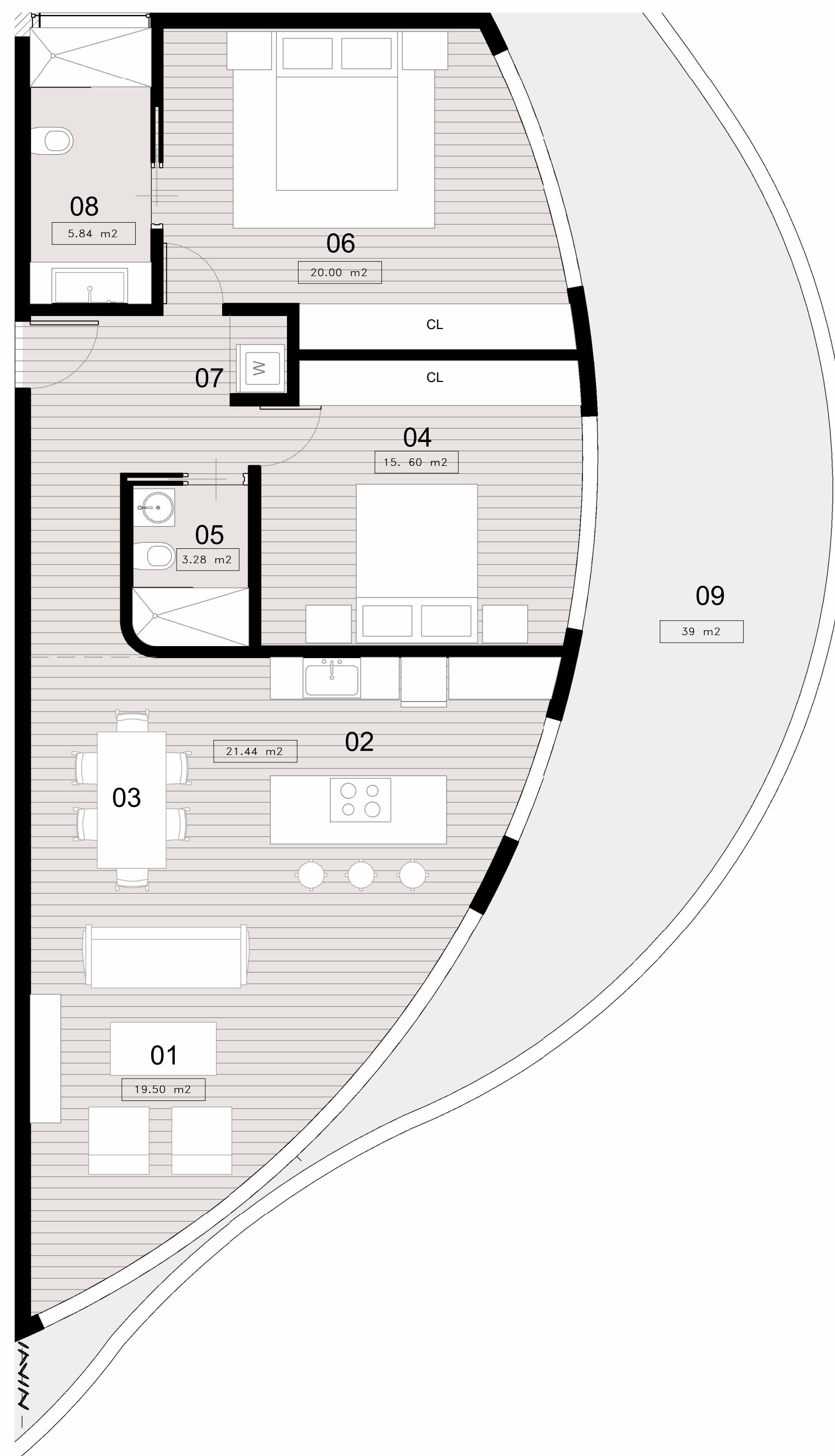

BLOQUE C
APARTAMENTO 201

DOS HABITACIONES

AREA INTERIOR TOTAL 99 m2

AREA TERRAZA 39 m2

AREA TOTAL 138 m2

SITEPLAN

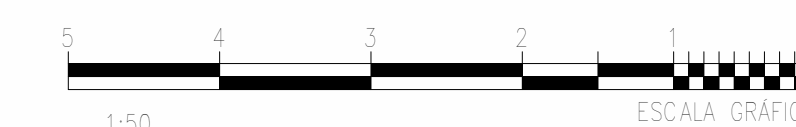
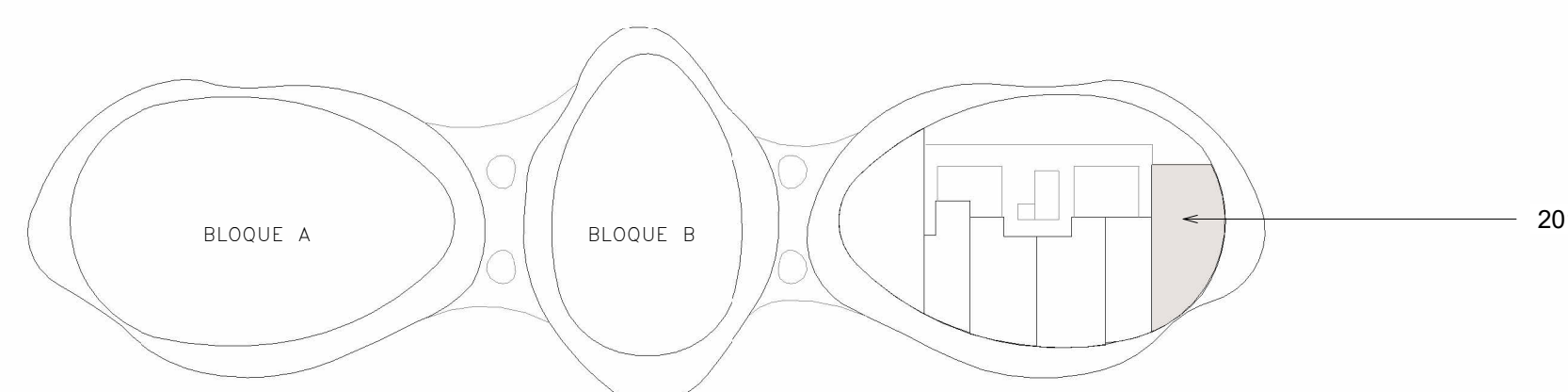

② Bloque C - apt 201
1 : 50

Norte del proyecto



Proyecto:



LE NID

Bayahibe, La Altagracia
Republica Dominicana

Propietario:

Leyenda

- 01 SALA
- 02 COCINA
- 03 COMEDOR
- 04 HABITACION SECUNDARIA
- 05 BAÑO 1
- 06 HABITACION PRINCIPAL
- 07 LAVADORA-SECADORA
- 08 BAÑO 2
- 09 TERRAZA

Equipo de trabajo

Diseño Arquitectonico:

Arq. Frederich Cedano

Codia:

Arq. Colaboradores:

Arq. Gabriela Moreno

Plano

Apartamento 202 - BLOQUE C

A209

Escala

As indicated

Fecha:

AGOSTO
2024

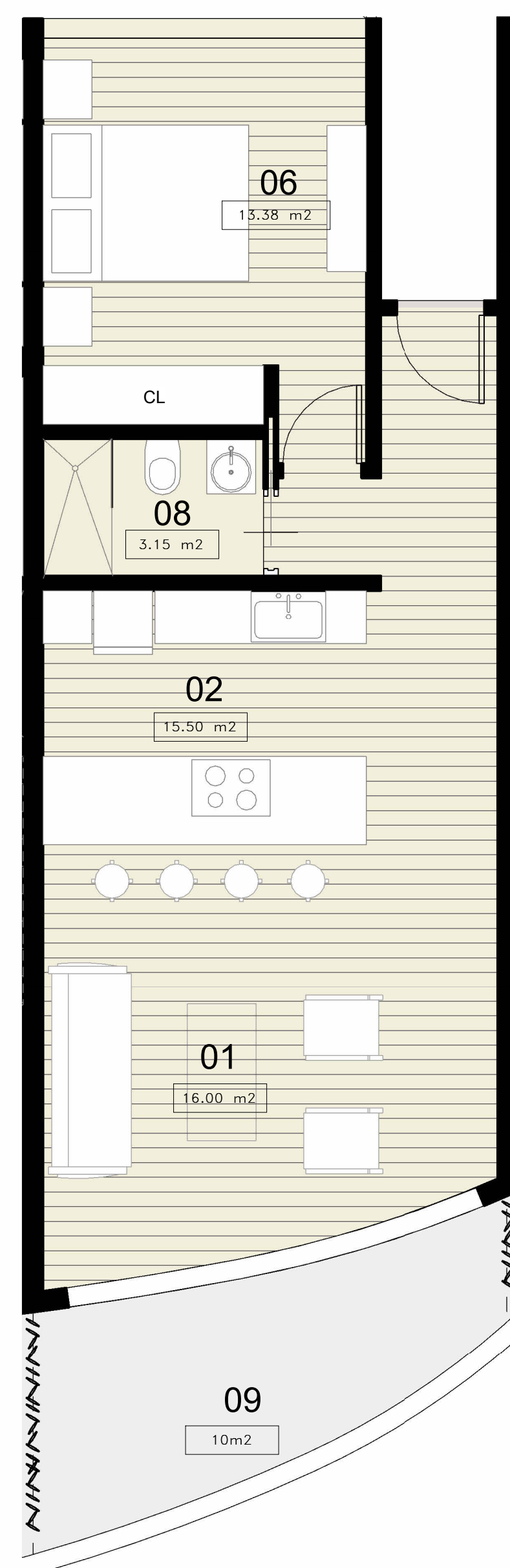

BLOQUE C
APARTAMENTO 202

UNA HABITACION

AREA INTERIOR TOTAL 54 m2

AREA TERRAZA 10 m2

AREA TOTAL 64 m2

SITEPLAN

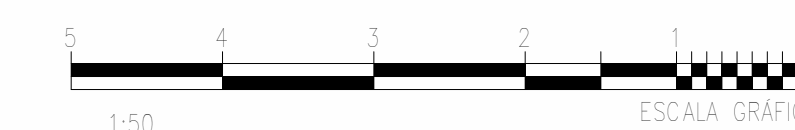
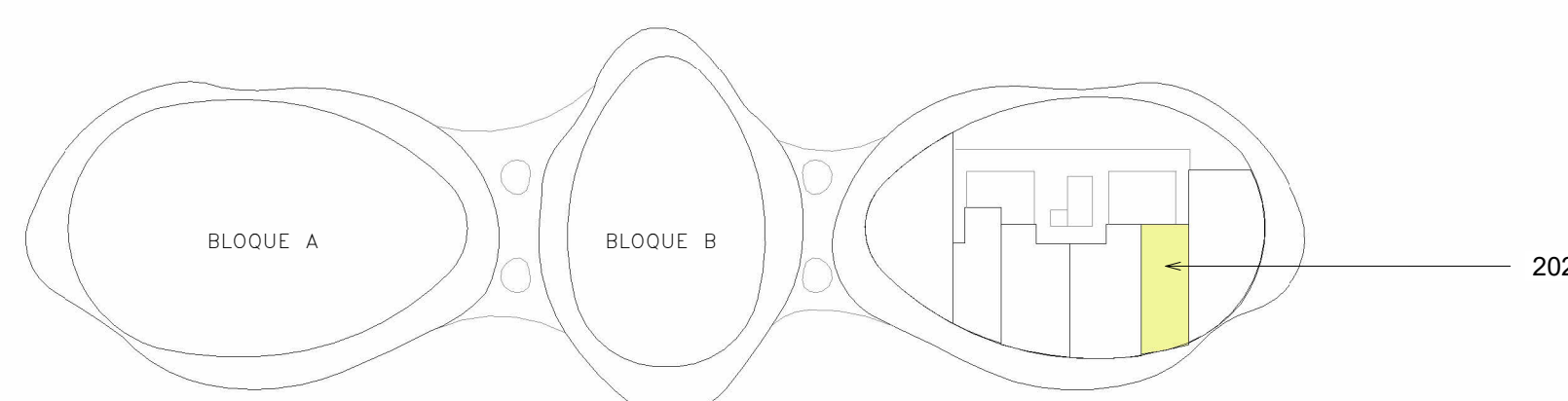

① Bloque C-apt 202
1 : 50

Norte del proyecto



Proyecto:



LE NID

Bayahibe, La Altagracia
Republica Dominicana

Propietario:

Leyenda

- 01 SALA
- 02 COCINA
- 03 COMEDOR
- 04 HABITACION SECUNDARIA
- 05 BAÑO 1
- 06 HABITACION PRINCIPAL
- 07 LAVADORA-SECADORA
- 08 BAÑO 2
- 09 TERRAZA

Equipo de trabajo

Diseño Arquitectonico:

Arq. Frederich Cedano

Codia:

Arq. Colaboradores:

Arq. Gabriela Moreno

Plano

Apartamento 204 -BLOQUE C

A210

Escala

As indicated

Fecha:

AGOSTO
2024



BLOQUE C
APARTAMENTO 204

DOS HABITACIONES

AREA INTERIOR TOTAL 80 m2

AREA TERRAZA 21 m2

AREA TOTAL 101 m2

SITEPLAN

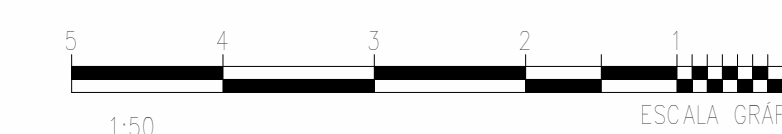
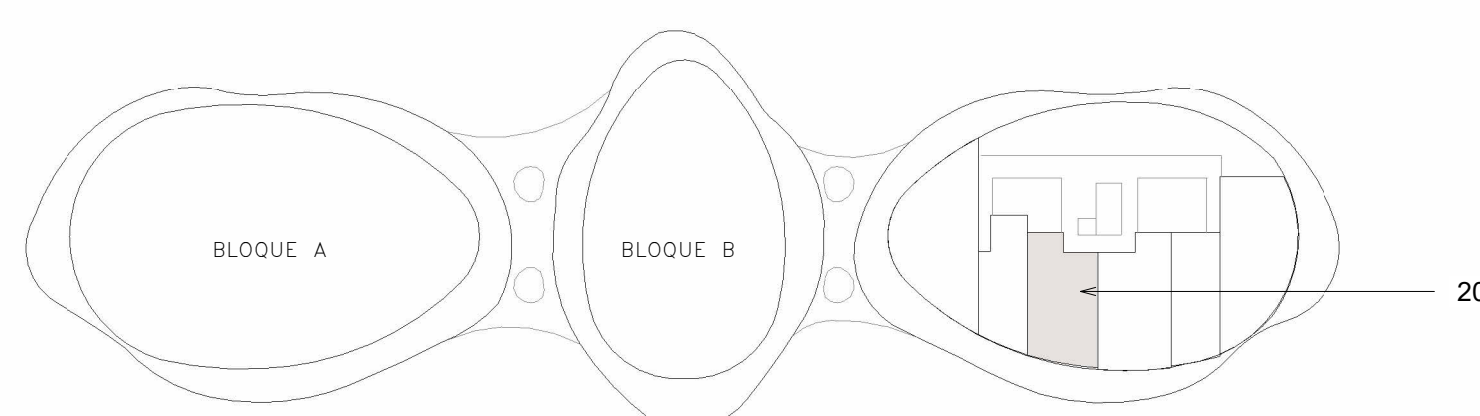

1 Bloque C- apt 204
1 : 50

Norte del proyecto



Proyecto:



LE NID

Bayahibe, La Altagracia
Republica Dominicana

Propietario:

Leyenda

- 01 SALA
- 02 COCINA
- 03 COMEDOR
- 04 HABITACION SECUNDARIA
- 05 BAÑO 1
- 06 HABITACION PRINCIPAL
- 07 LAVADORA-SECADORA
- 08 BAÑO 2
- 09 TERRAZA

Equipo de trabajo

Diseño Arquitectonico:

Arq. Frederich Cedano

Codia:

Arq. Colaboradores:

Arq. Gabriela Moreno

Plano

Apartamento 205 -BLOQUE C

A211

Escala

As indicated

Fecha:
AGOSTO
2024

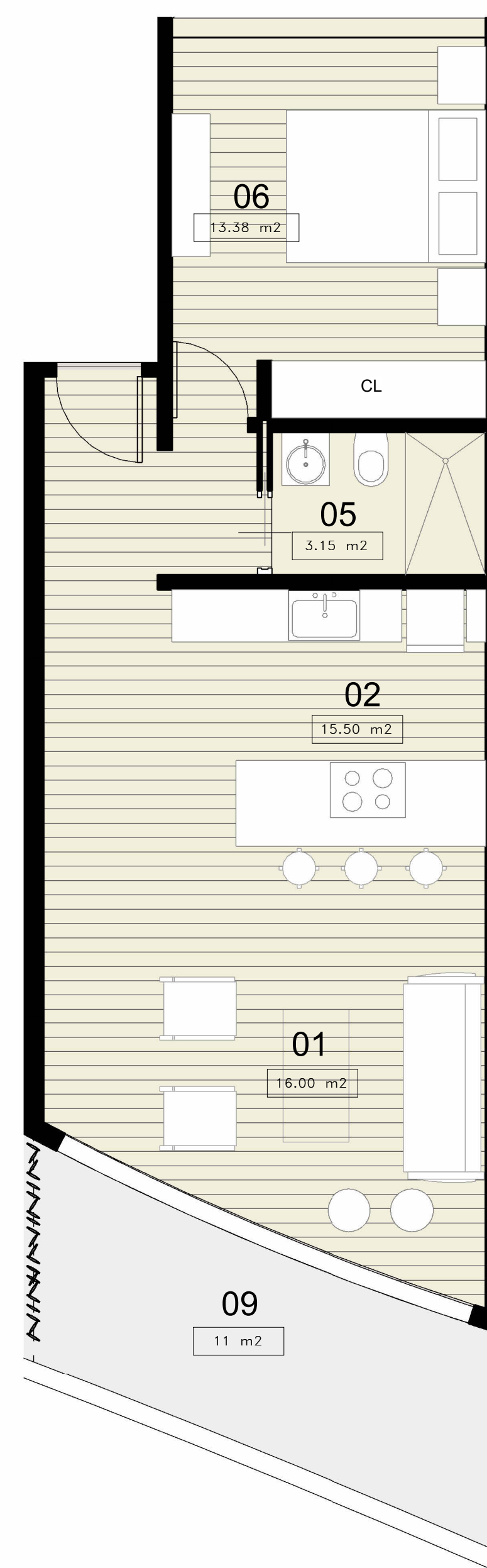

BLOQUE C
APARTAMENTO 205

UNA HABITACION

AREA INTERIOR TOTAL 53 m2

AREA TERRAZA 11 m2

AREA TOTAL 64 m2

SITEPLAN

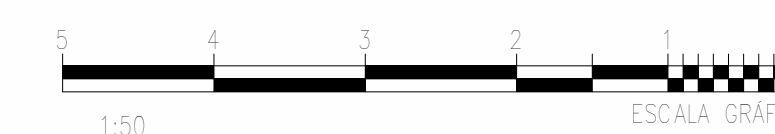
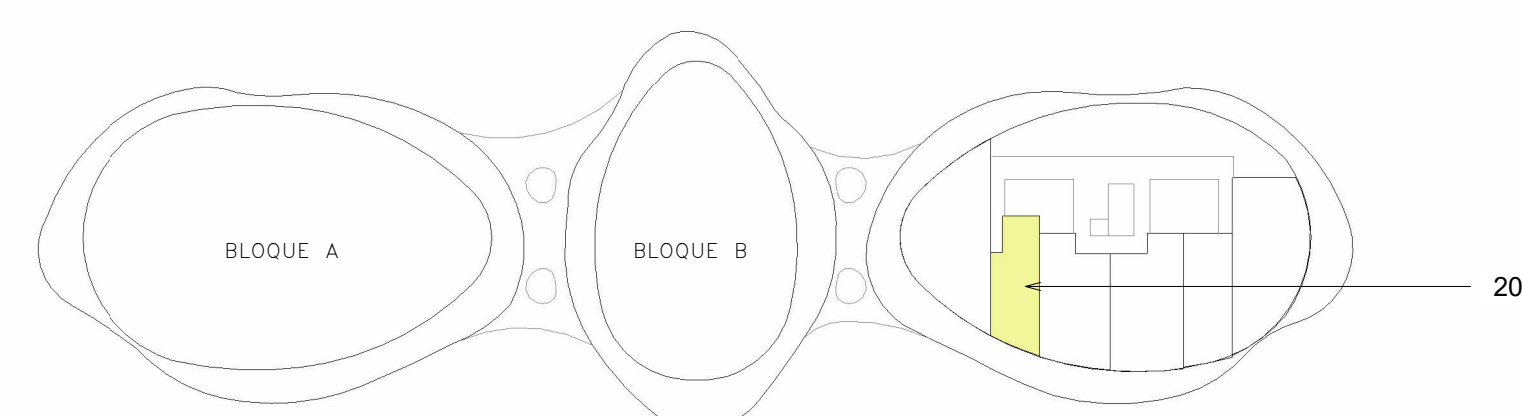

① Bloque C- apt 205
1 : 50

Norte del proyecto



Proyecto:



LE NID

Bayahibe, La Altagracia
Republica Dominicana

Propietario:

Leyenda

- 01 SALA
- 02 COCINA
- 03 COMEDOR
- 04 HABITACION SECUNDARIA
- 05 BAÑO 1
- 06 HABITACION PRINCIPAL
- 07 LAVADORA-SECADORA
- 08 BAÑO 2
- 09 TERRAZA

Equipo de trabajo

Diseño Arquitectonico:

Arq. Frederich Cedano

Codia:

Arq. Colaboradores:

Arq. Gabriela Moreno

Plano

Apartamento 206-BLOQUE C

A212

Escala

As indicated

Fecha:
AGOSTO
2024

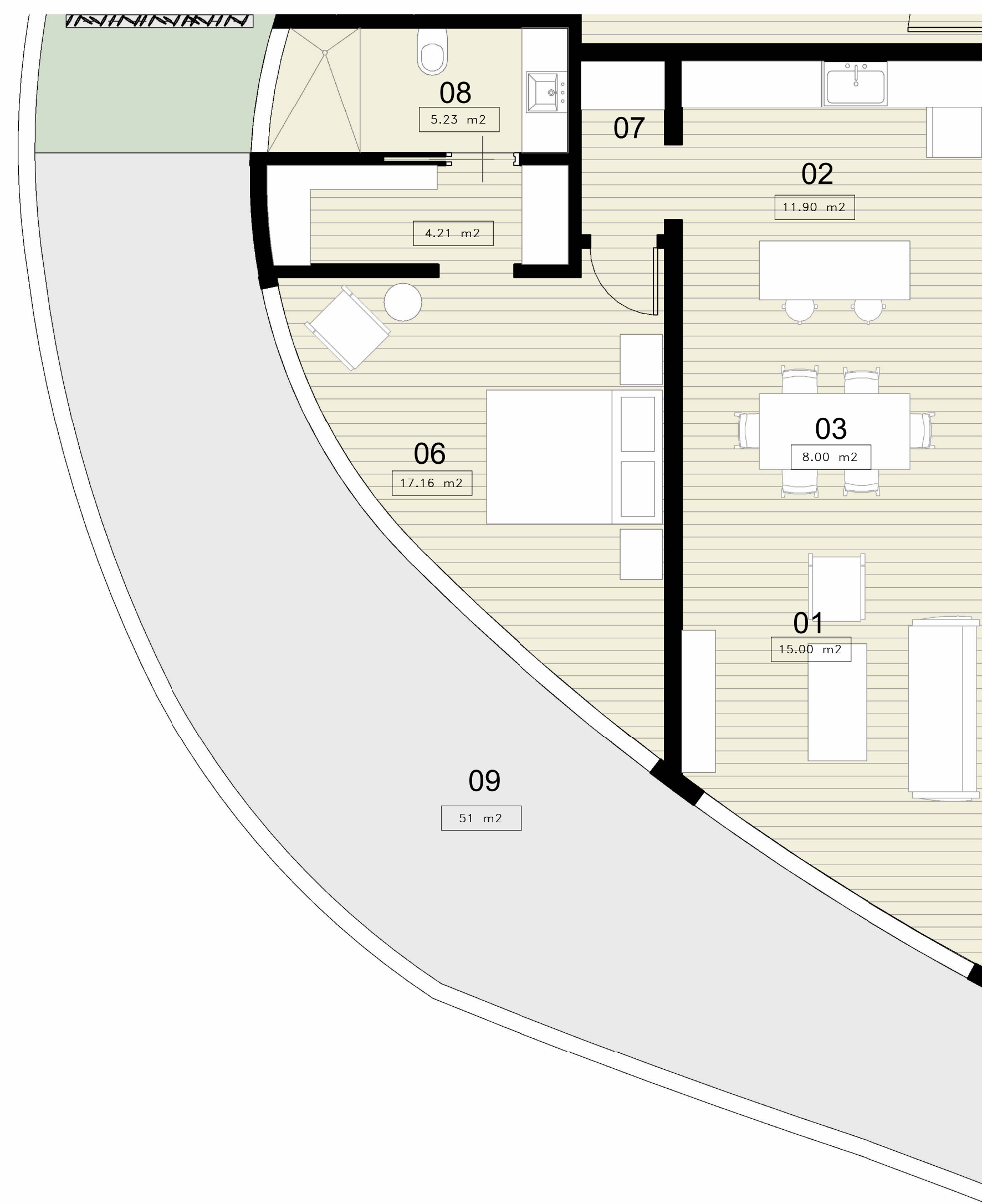

BLOQUE C
APARTAMENTO 206

UNA HABITACION

AREA INTERIOR TOTAL 66 m2

AREA TERRAZA 51 m2

AREA TOTAL 117 m2

SITEPLAN

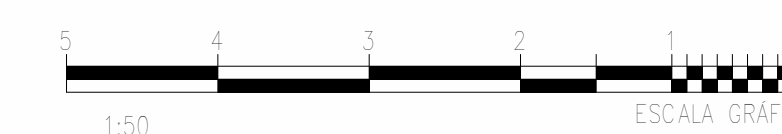
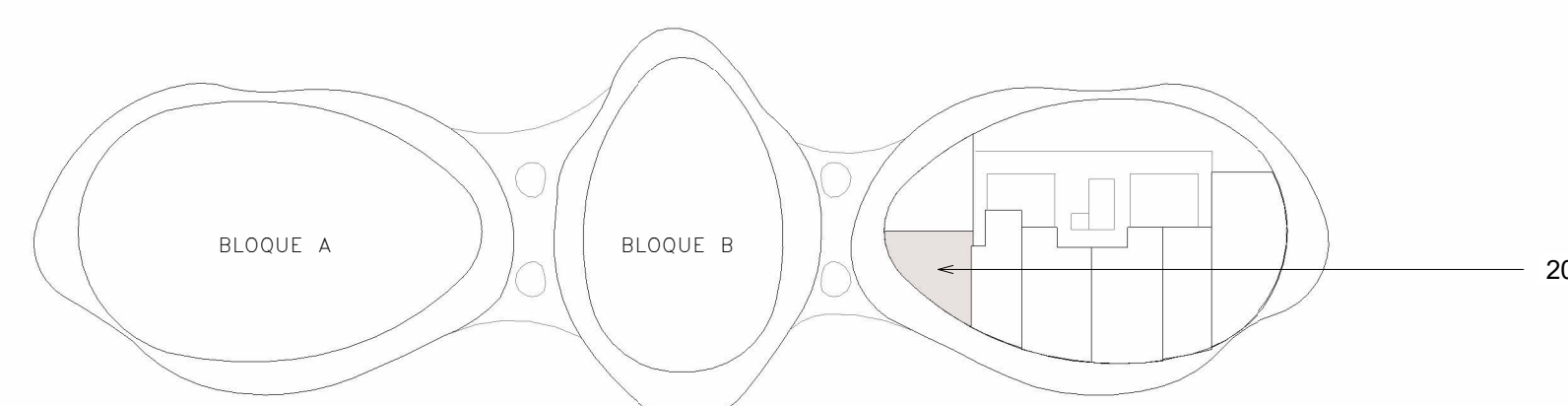

1 BLOQUE C- apt 206
1 : 50

Norte del proyecto



Proyecto:



LE NID

Bayahibe, La Altagracia
Republica Dominicana

Propietario:

Leyenda

- 01 SALA
- 02 COCINA
- 03 COMEDOR
- 04 HABITACION SECUNDARIA
- 05 BAÑO 1
- 06 HABITACION PRINCIPAL
- 07 LAVADORA-SECADORA
- 08 BAÑO 2
- 09 TERRAZA

Equipo de trabajo

Diseño Arquitectonico:

Arq. Frederich Cedano

Codia:

Arq. Colaboradores:

Arq. Gabriela Moreno

Plano

Apartamento 207-BLOQUE C

A213

Escala

As indicated

Fecha:
AGOSTO
2024

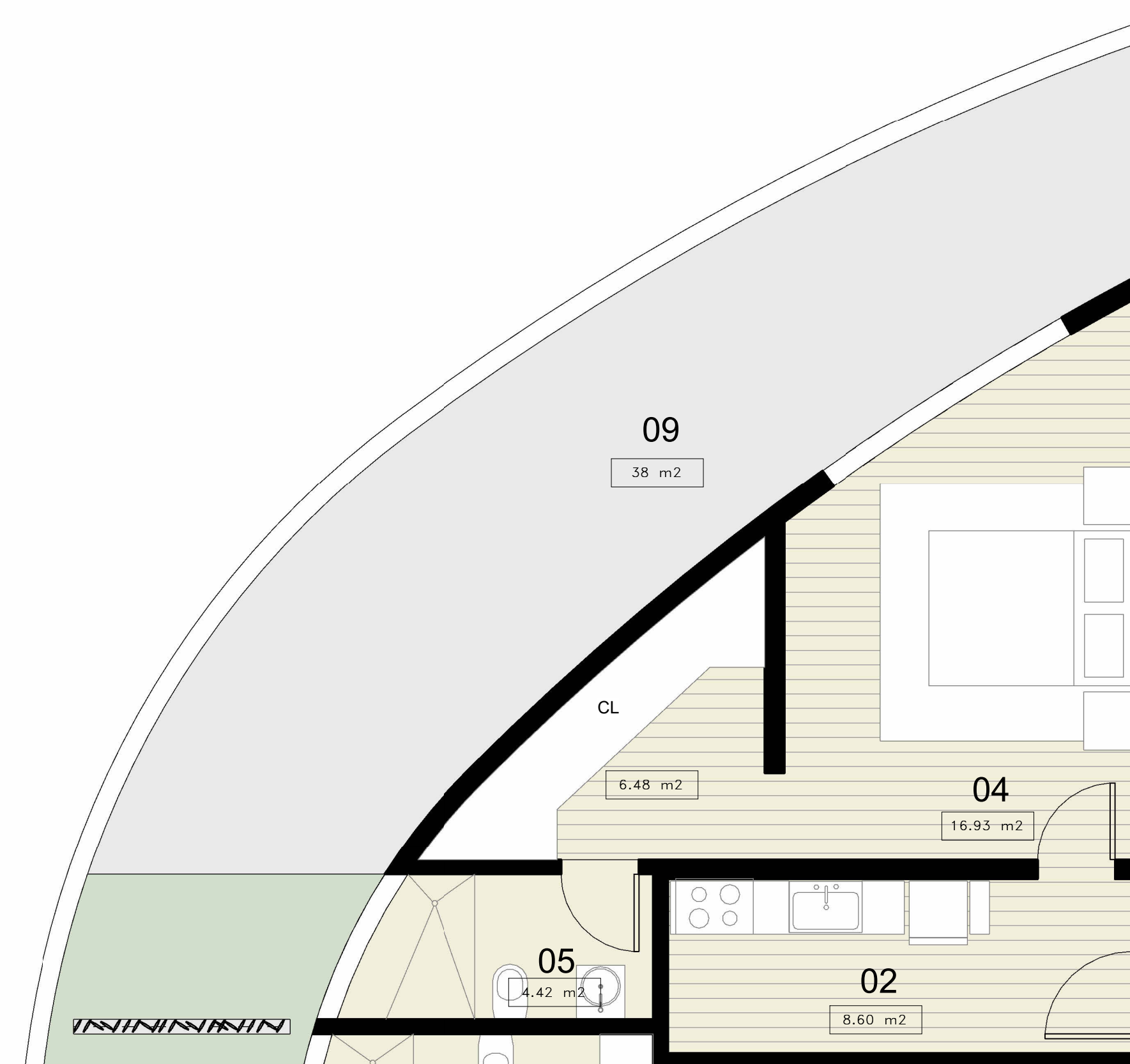

BLOQUE C
APARTAMENTO 207

UNA HABITACION

AREA INTERIOR TOTAL 66 m2

AREA TERRAZA 51 m2

AREA TOTAL 117 m2

SITEPLAN

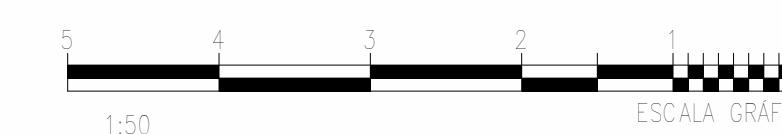
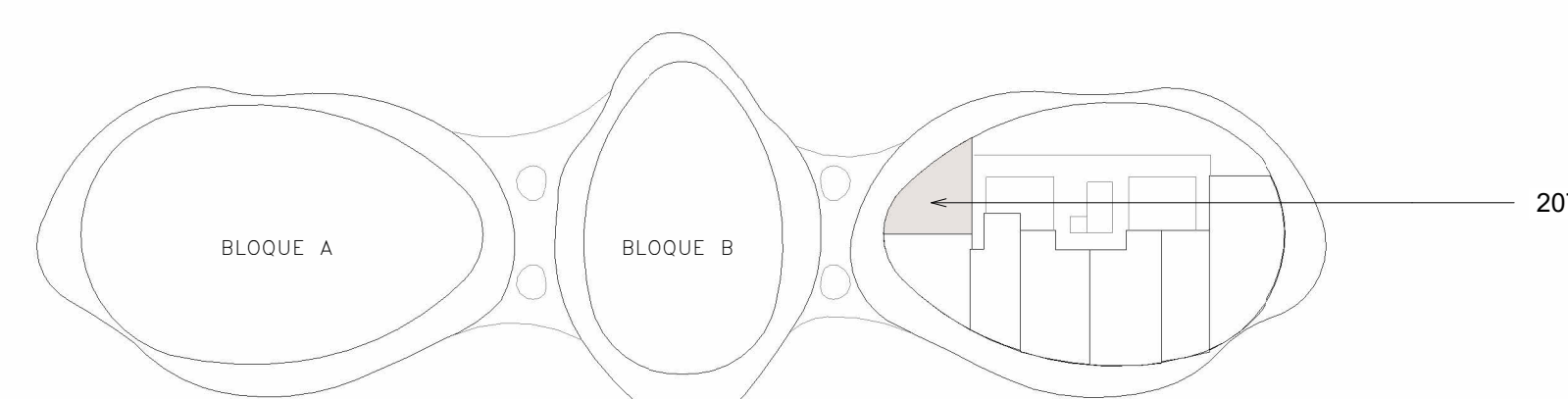

② BLOQUE C- apt 207
1 : 50

Norte del proyecto



Proyecto:



LE NID

Bayahibe, La Altagracia
Republica Dominicana

Propietario:

Leyenda

- 01 SALA
- 02 COCINA
- 03 COMEDOR
- 04 HABITACION SECUNDARIA
- 05 BAÑO 1
- 06 HABITACION PRINCIPAL
- 07 LAVADORA-SECADORA
- 08 BAÑO 2
- 09 TERRAZA

Equipo de trabajo

Diseño Arquitectonico:

Arq. Frederich Cedano

Codia:

Arq. Colaboradores:

Arq. Gabriela Moreno

Plano

Apartamento 208 -BLOQUE C

A214

Escala

As indicated

Fecha:

AGOSTO
2024

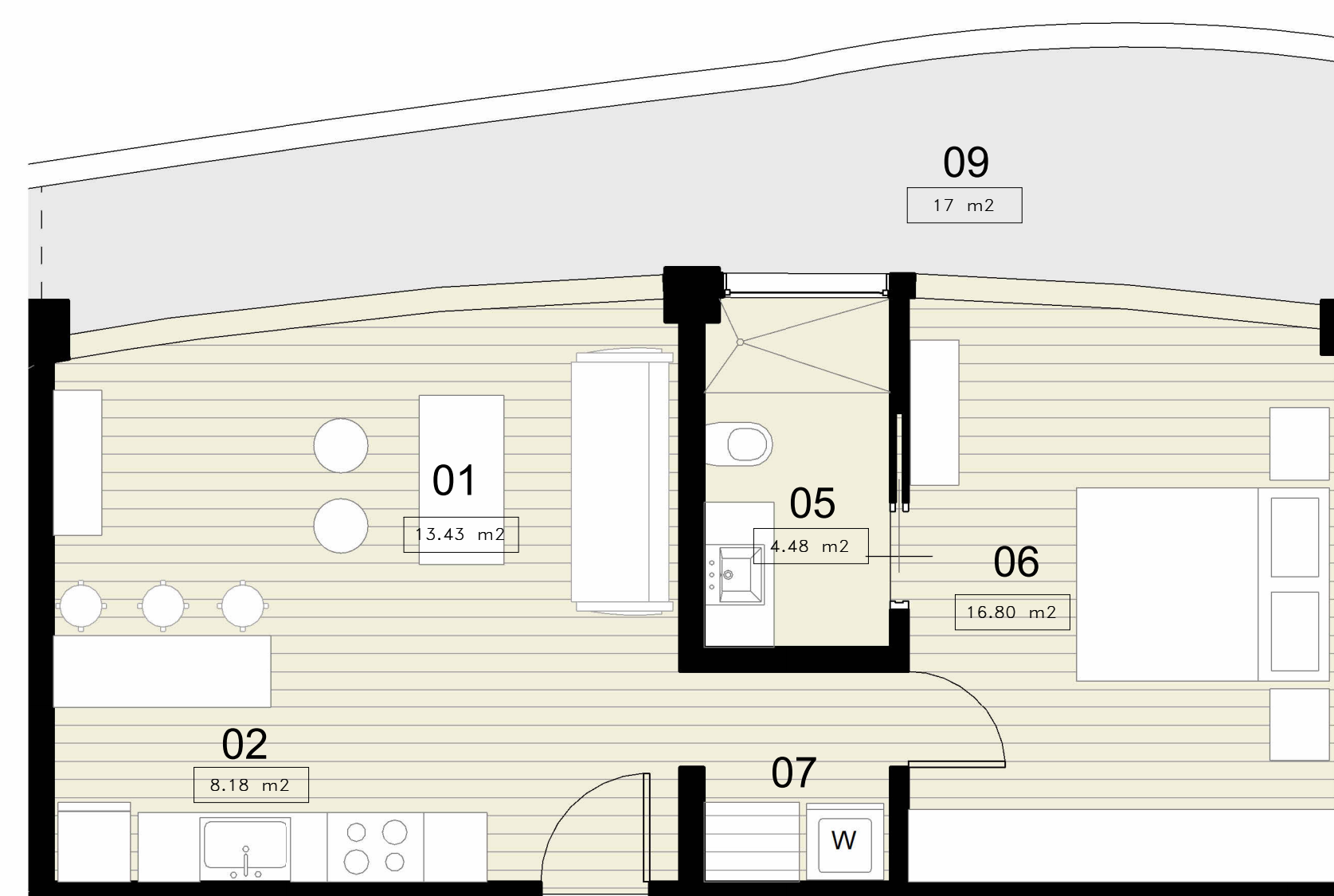

BLOQUE C
APARTAMENTO 208
UNA HABITACION

AREA INTERIOR TOTAL 51 m2
AREA TERRAZA 17 m2
AREA TOTAL 68 m2

SITEPLAN

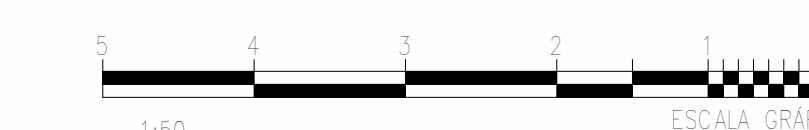
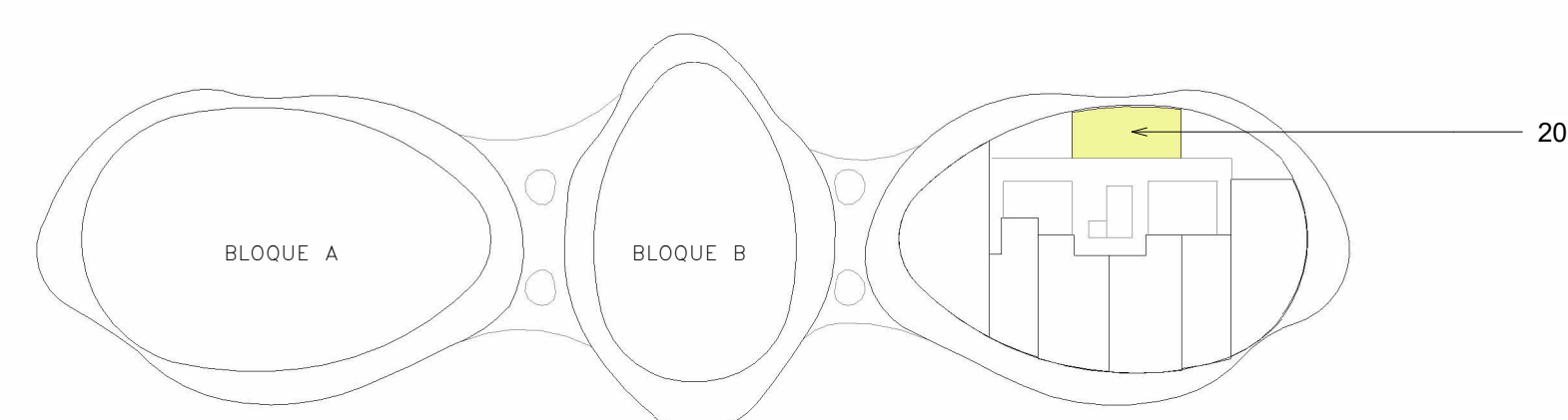

② Bloque C- apt 208
1 : 50

Norte del proyecto



Proyecto:



LE NID

Bayahibe, La Altagracia
Republica Dominicana

Propietario:

Leyenda

- 01 SALA
- 02 COCINA
- 03 COMEDOR
- 04 HABITACION SECUNDARIA
- 05 BAÑO 1
- 06 HABITACION PRINCIPAL
- 07 LAVADORA-SECADORA
- 08 BAÑO 2
- 09 TERRAZA

Equipo de trabajo

Diseño Arquitectonico:

Arq. Frederich Cedano

Codia:

Arq. Colaboradores:

Arq. Gabriela Moreno

Plano

Apartamento 301-BLOQUE C

A215

Escala

As indicated

Fecha:

AGOSTO
2024

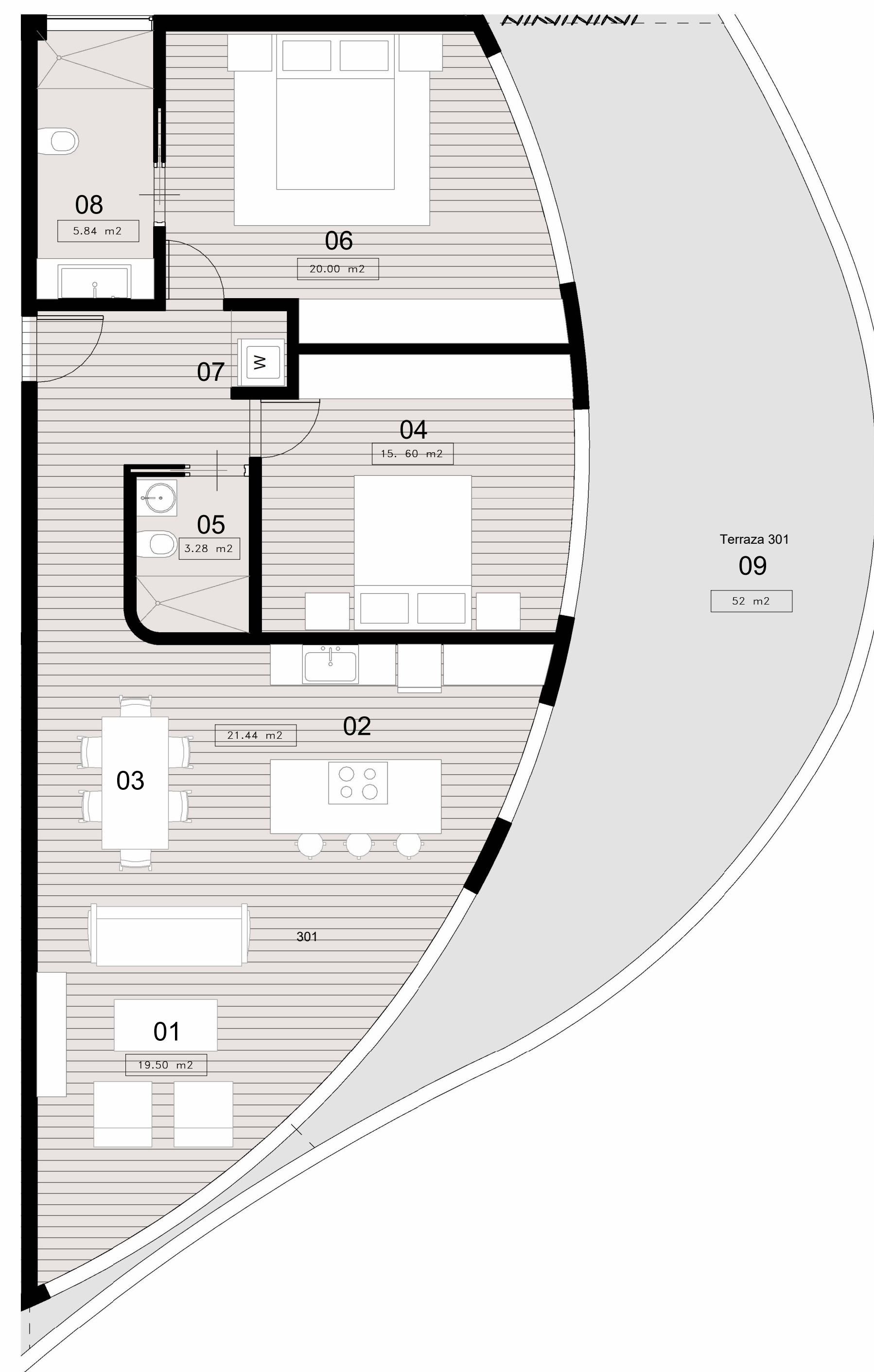

BLOQUE C
APARTAMENTO 301

DOS HABITACIONES

AREA INTERIOR TOTAL 99 m2

AREA TERRAZA 52 m2

AREA TOTAL 151 m2

SITEPLAN

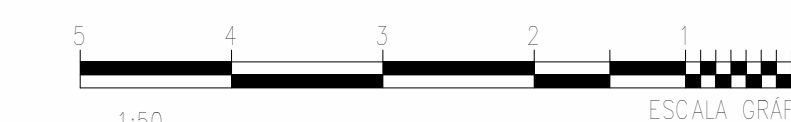
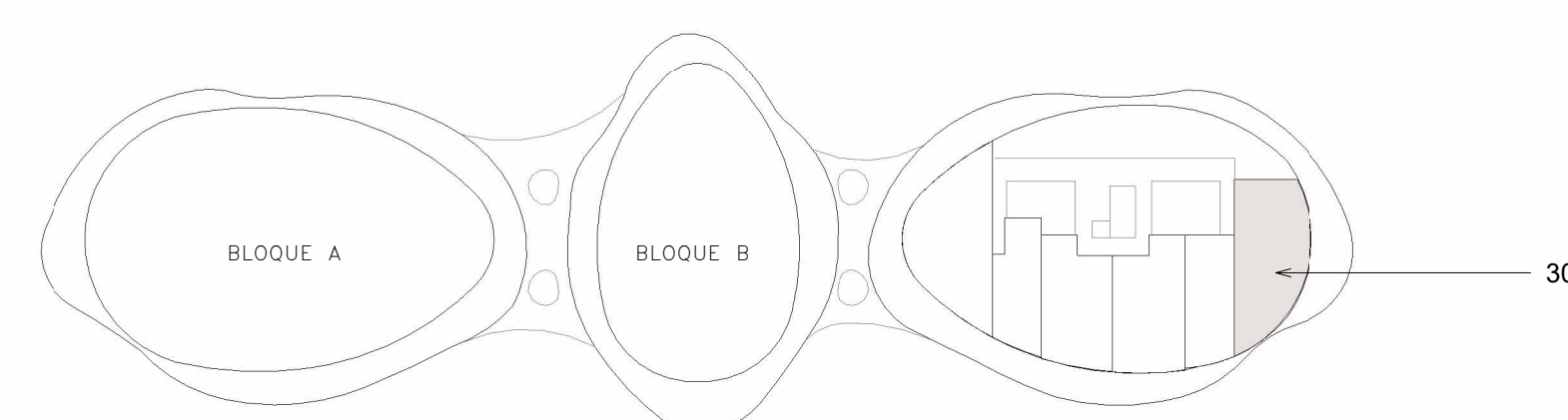

① BLOQUE C- apt 301
1 : 50

Norte del proyecto



Proyecto:



LE NID

Bayahibe, La Altagracia
Republica Dominicana

Propietario:

Leyenda

- 01 SALA
- 02 COCINA
- 03 COMEDOR
- 04 HABITACION SECUNDARIA
- 05 BAÑO 1
- 06 HABITACION PRINCIPAL
- 07 LAVADORA-SECADORA
- 08 BAÑO 2
- 09 TERRAZA

Equipo de trabajo

Diseño Arquitectonico:

Arq. Frederich Cedano

Codia:

Arq. Colaboradores:

Arq. Gabriela Moreno

Plano

Apartamento 302-BLOQUE C

A216

Escala

As indicated

Fecha:
AGOSTO
2024

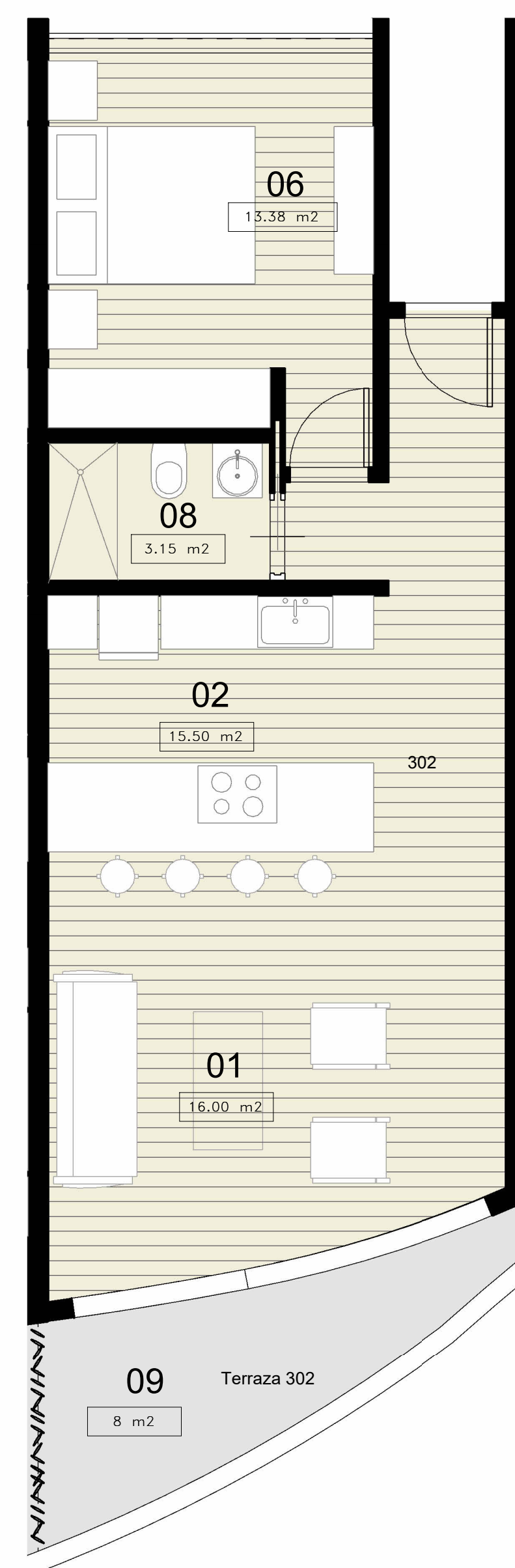

BLOQUE C
APARTAMENTO 302

UNA HABITACION

AREA INTERIOR TOTAL 54 m2

AREA TERRAZA 8 m2

AREA TOTAL 62 m2

SITEPLAN

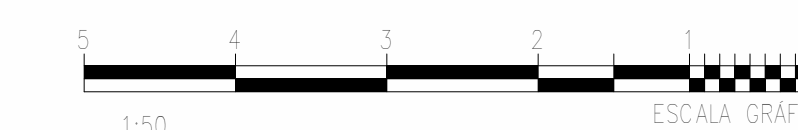
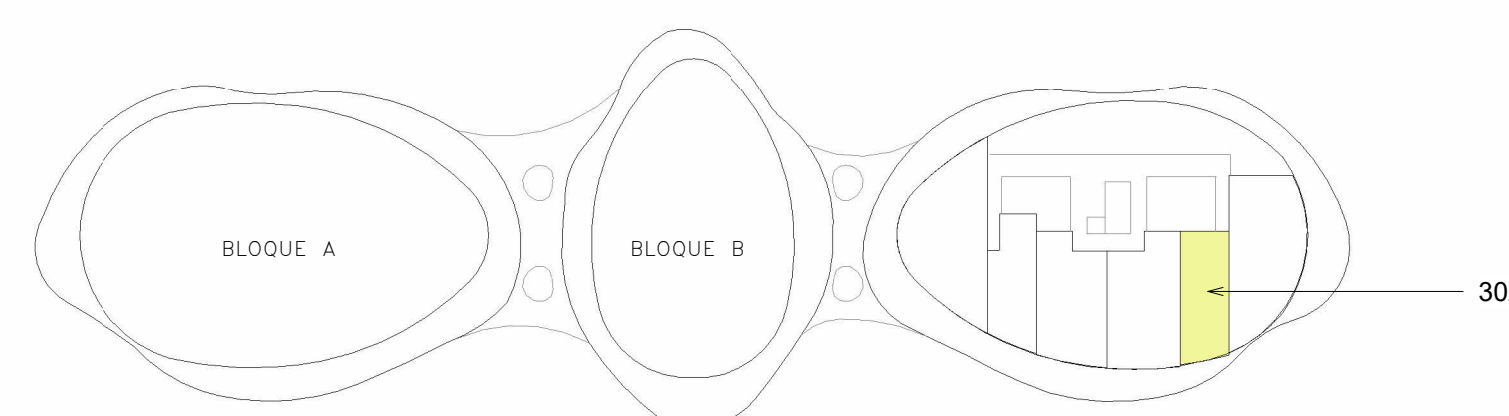

① BLOQUE C- apt 302
1:50

Norte del proyecto



Proyecto:



LE NID

Bayahibe, La Altagracia
Republica Dominicana

Propietario:

Leyenda

- 01 SALA
- 02 COCINA
- 03 COMEDOR
- 04 HABITACION SECUNDARIA
- 05 BAÑO 1
- 06 HABITACION PRINCIPAL
- 07 LAVADORA-SECADORA
- 08 BAÑO 2
- 09 TERRAZA

Equipo de trabajo

Diseño Arquitectonico:

Arq. Frederich Cedano

Codia:

Arq. Colaboradores:

Arq. Gabriela Moreno

Plano

Apartamento 303 - BLOQUE C

A217

Escala

As indicated

Fecha:

AGOSTO
2024



BLOQUE C
APARTAMENTO 303

DOS HABITACIONES

AREA INTERIOR TOTAL 84 m2

AREA TERRAZA 22 m2

AREA TOTAL 106 m2

SITEPLAN

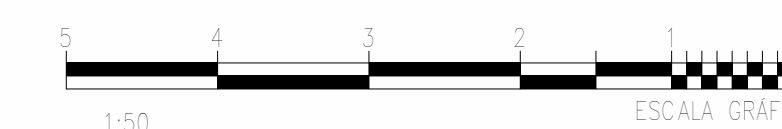
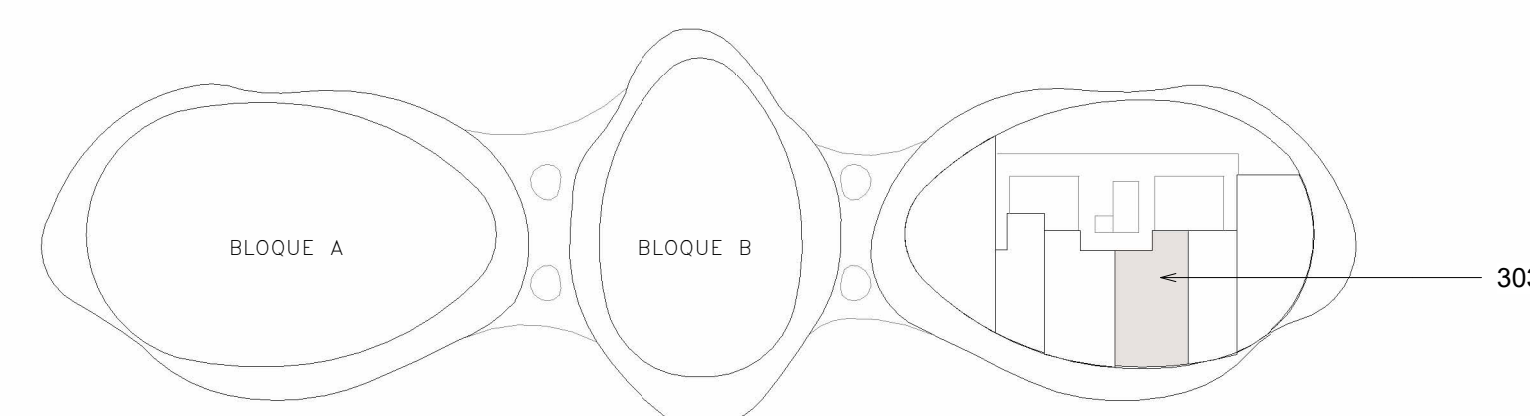

1 Bloque C- apt 303
1:50

Norte del proyecto



Proyecto:



LE NID

Bayahibe, La Altagracia
Republica Dominicana

Propietario:

Leyenda

- 01 SALA
- 02 COCINA
- 03 COMEDOR
- 04 HABITACION SECUNDARIA
- 05 BAÑO 1
- 06 HABITACION PRINCIPAL
- 07 LAVADORA-SECADORA
- 08 BAÑO 2
- 09 TERRAZA

Equipo de trabajo

Diseño Arquitectonico:

Arq. Frederich Cedano

Codia:

Arq. Colaboradores:

Arq. Gabriela Moreno

Plano

Apartamento 304-BLOQUE C

A218

Escala

As indicated

Fecha:

AGOSTO
2024

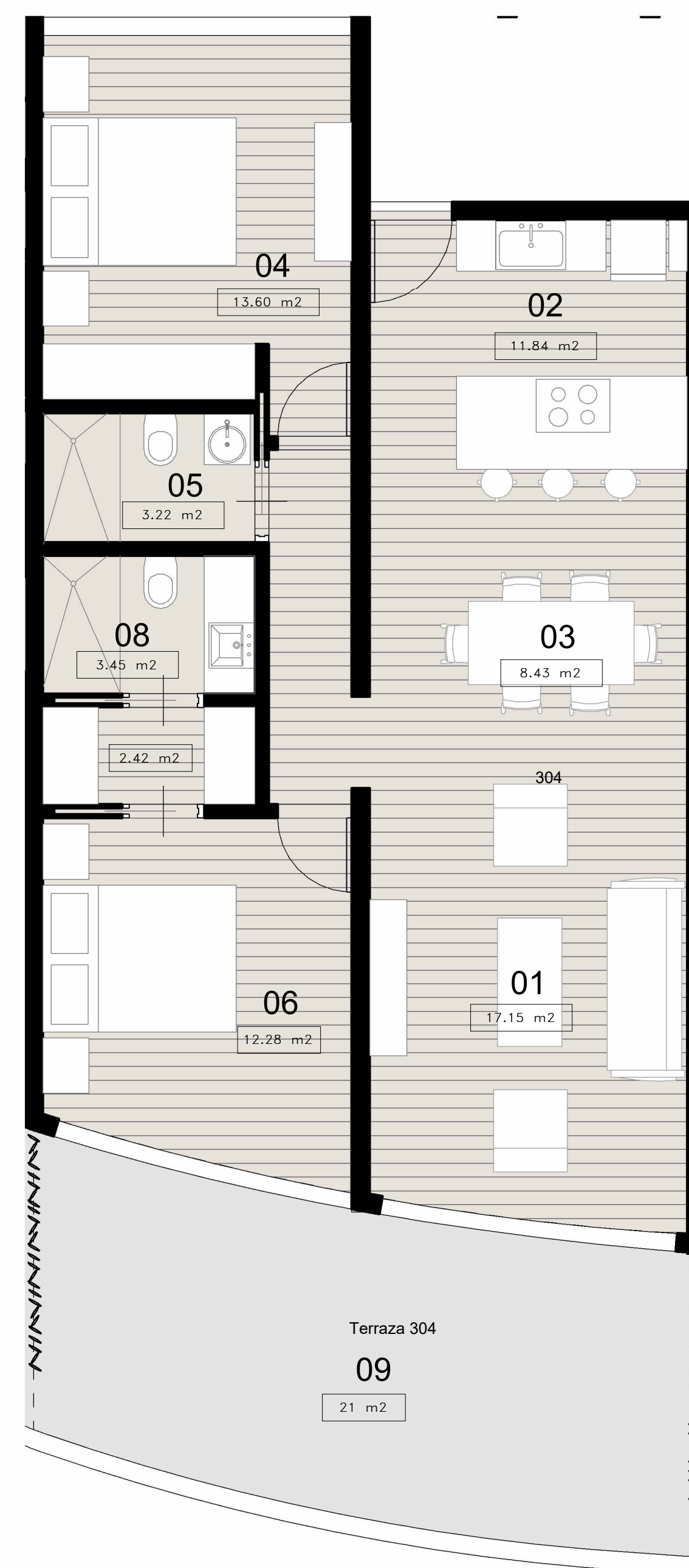

BLOQUE C
APARTAMENTO 304

DOS HABITACIONES

AREA INTERIOR TOTAL 81 m2

AREA TERRAZA 25 m2

AREA TOTAL 106 m2

SITEPLAN

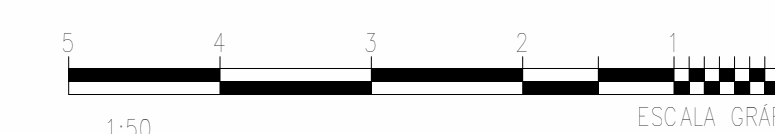
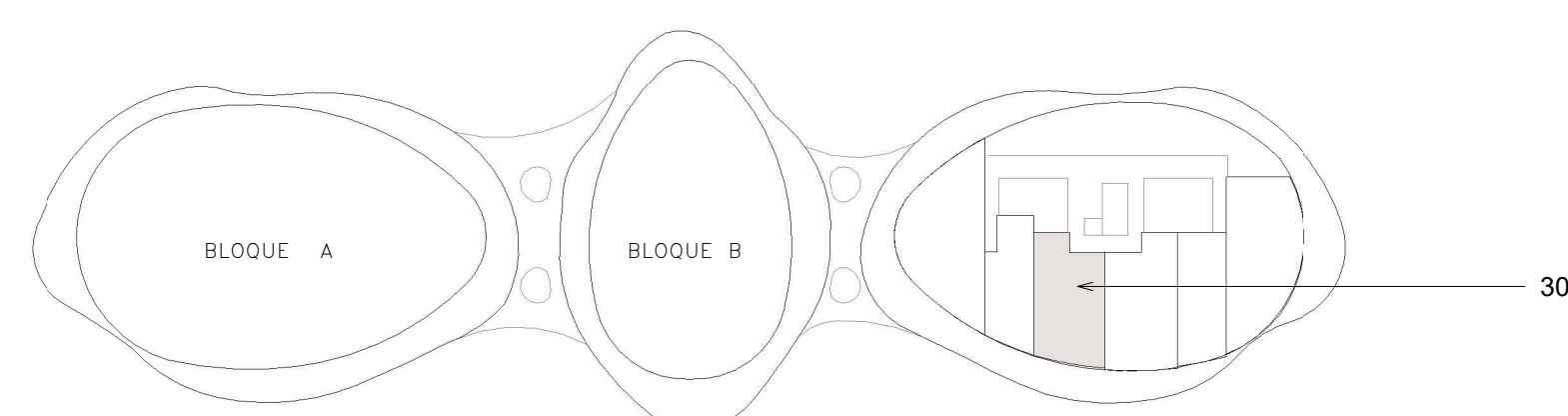

1 BLOQUE C- apt 304
1 : 50

Norte del proyecto



Proyecto:



LE NID

Bayahibe, La Altagracia
Republica Dominicana

Propietario:

Leyenda

- 01 SALA
- 02 COCINA
- 03 COMEDOR
- 04 HABITACION SECUNDARIA
- 05 BAÑO 1
- 06 HABITACION PRINCIPAL
- 07 LAVADORA-SECADORA
- 08 BAÑO 2
- 09 TERRAZA

Equipo de trabajo

Diseño Arquitectonico:

Arq. Frederich Cedano

Codia:

Arq. Colaboradores:

Arq. Gabriela Moreno

Plano

Apartamento 305-BLOQUE C

A219

Escala

As indicated

Fecha:
AGOSTO
2024

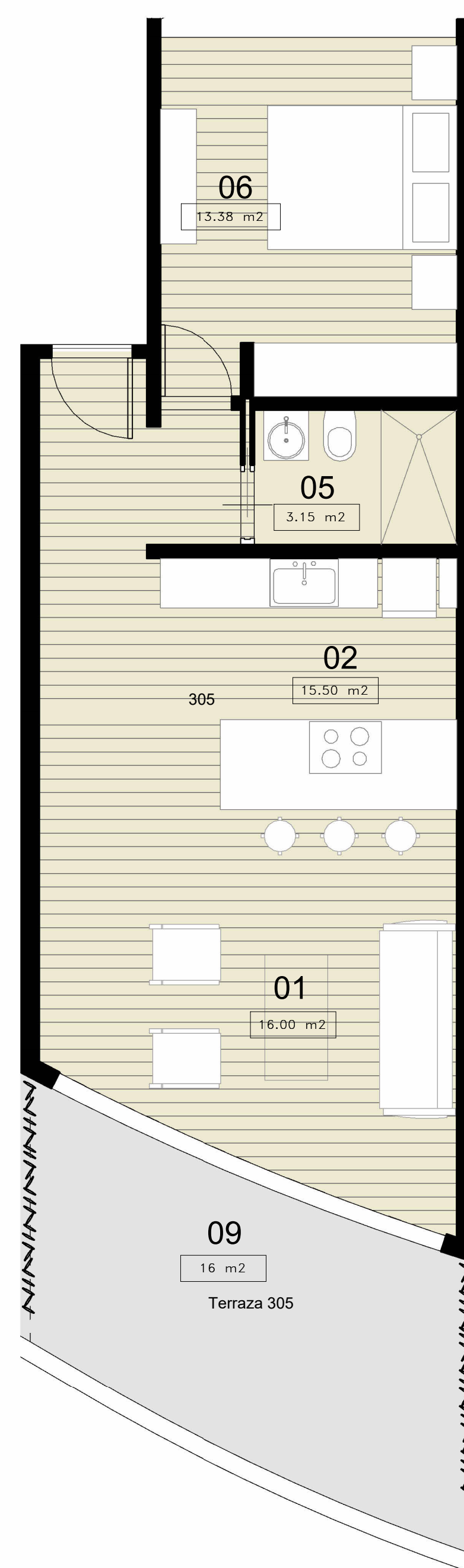

BLOQUE C
APARTAMENTO 305

UNA HABITACION

AREA INTERIOR TOTAL 53 m2

AREA TERRAZA 16 m2

AREA TOTAL 69 m2

SITEPLAN

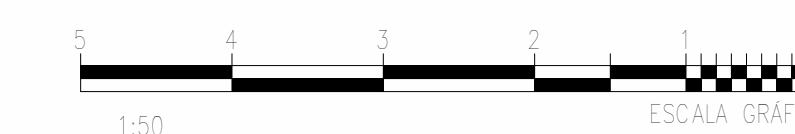
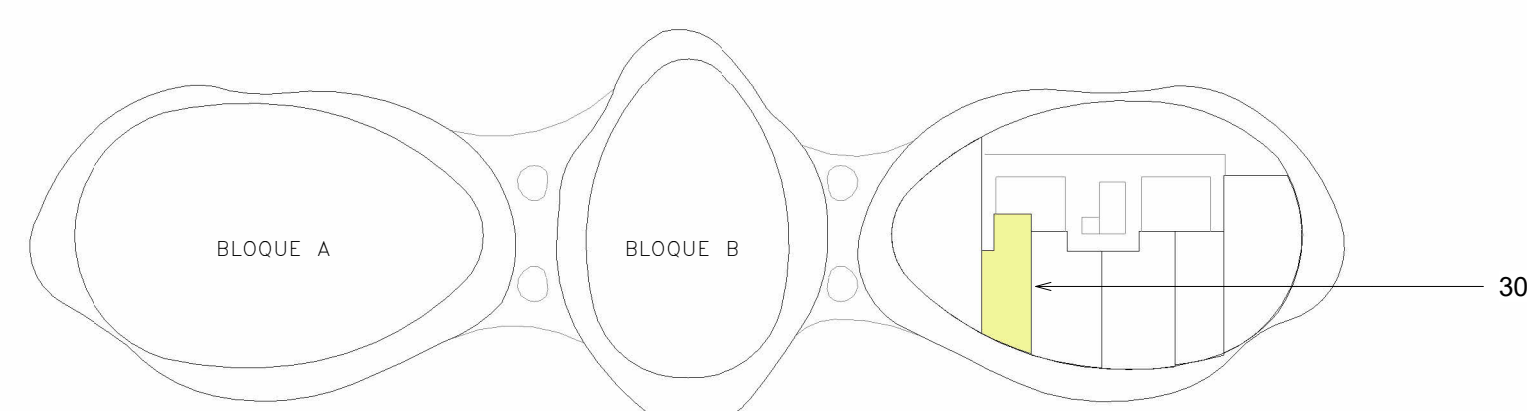

① BLOQUE C- apt 305
1 : 50

Norte del proyecto



Proyecto:



LE NID

Bayahibe, La Altagracia
Republica Dominicana

Propietario:

Legenda

- 01 SALA
- 02 COCINA
- 03 COMEDOR
- 04 HABITACION SECUNDARIA
- 05 BAÑO 1
- 06 HABITACION PRINCIPAL
- 07 LAVADORA-SECADORA
- 08 BAÑO 2
- 09 TERRAZA

Equipo de trabajo

Diseño Arquitectonico:

Arq. Frederich Cedano

Codia:

Arq. Colaboradores:

Arq. Gabriela Moreno

Plano

Apartamento 306-BLOQUE C

A220

Escala

As indicated

Fecha:

AGOSTO
2024

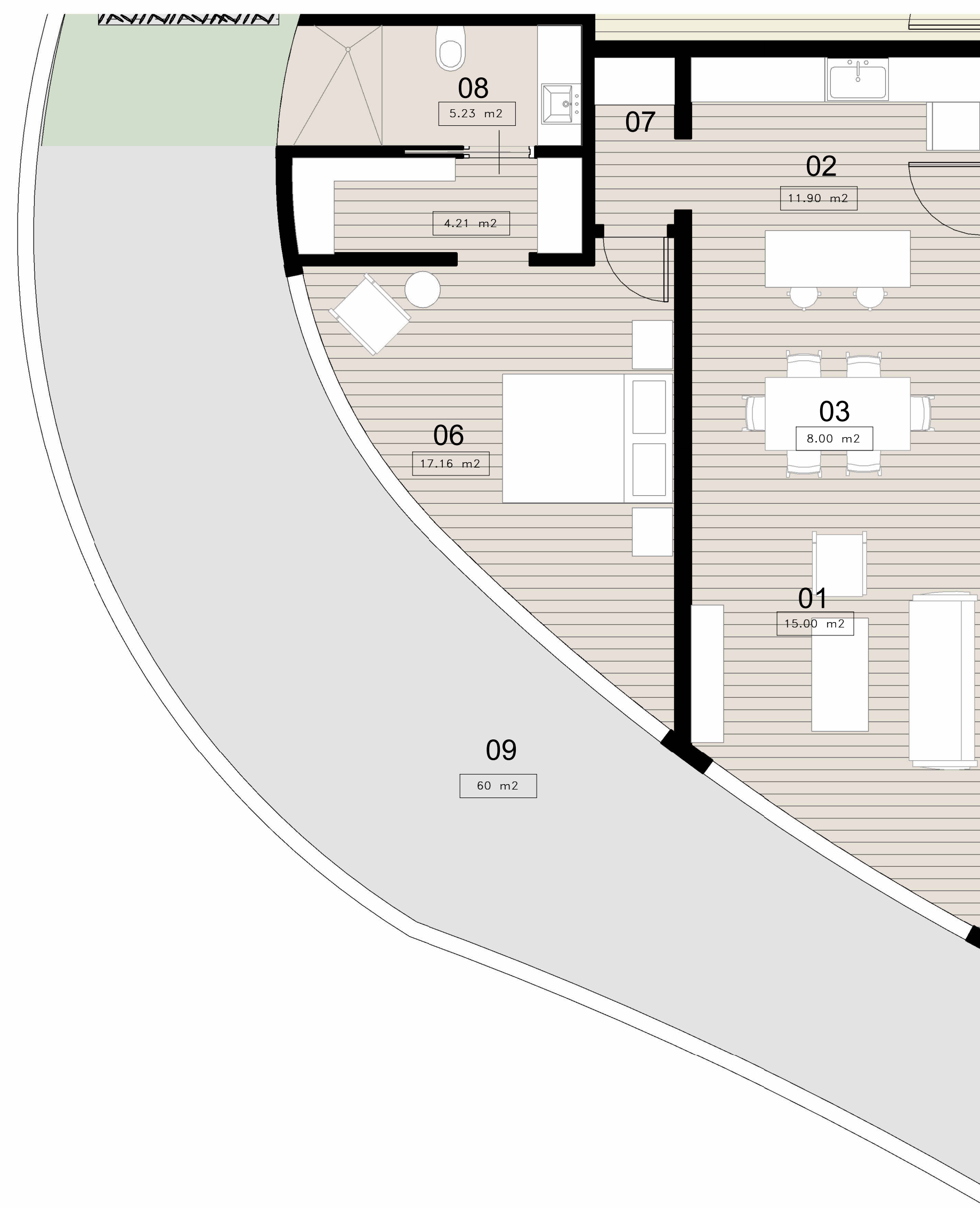

BLOQUE C
APARTAMENTO 306

UNA HABITACION

AREA INTERIOR TOTAL 67 m2

AREA TERRAZA 60 m2

AREA TOTAL 127 m2

SITEPLAN

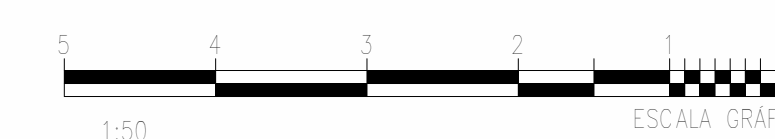
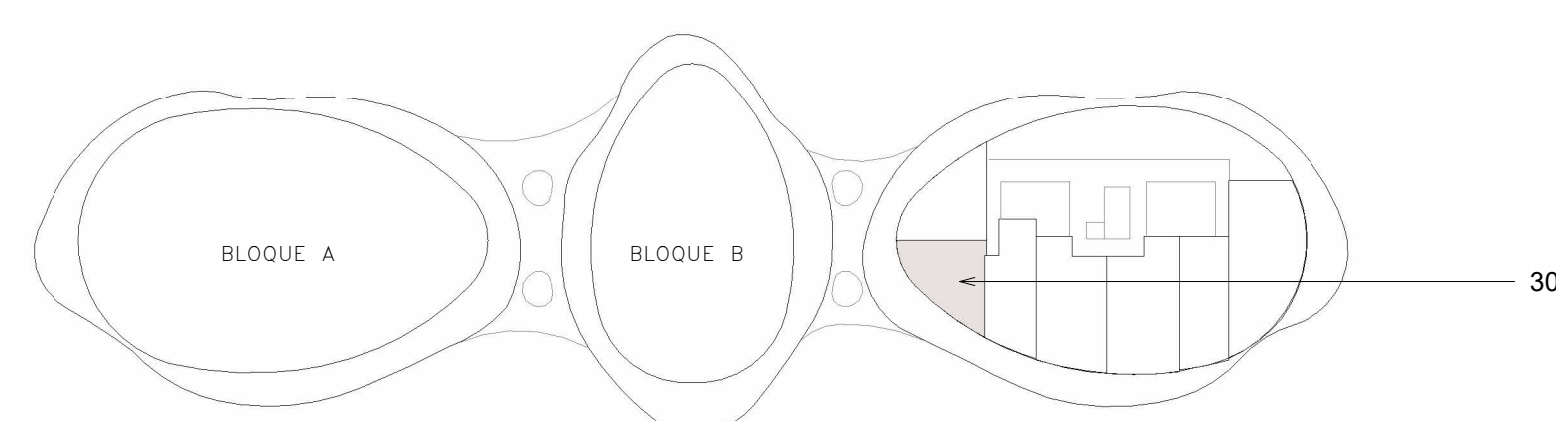

2 BLOQUE C- apt 306
1: 50

Norte del proyecto



Proyecto:



LE NID

Bayahibe, La Altagracia
Republica Dominicana

Propietario:

Leyenda

- 01 SALA
- 02 COCINA
- 03 COMEDOR
- 04 HABITACION SECUNDARIA
- 05 BAÑO 1
- 06 HABITACION PRINCIPAL
- 07 LAVADORA-SECADORA
- 08 BAÑO 2
- 09 TERRAZA

Equipo de trabajo

Diseño Arquitectonico:

Arq. Frederich Cedano

Codia:

Arq. Colaboradores:

Arq. Gabriela Moreno

Plano

Apartamento 307-BLOQUE C

A221

Escala

As indicated

Fecha:

AGOSTO
2024

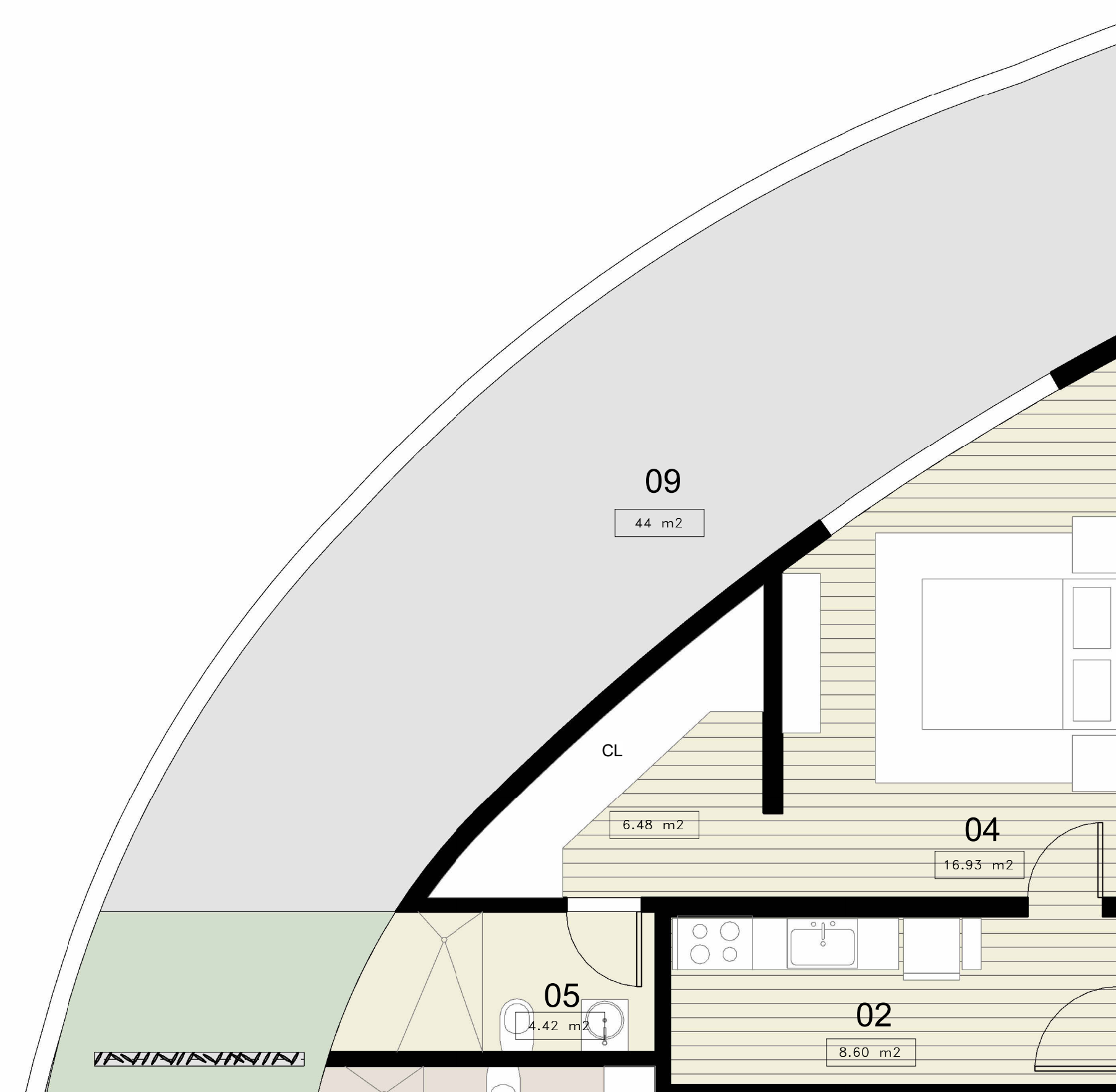

BLOQUE C
APARTAMENTO 307

UNA HABITACION

AREA INTERIOR TOTAL 39 m2

AREA TERRAZA 44 m2

AREA TOTAL 83 m2

SITEPLAN

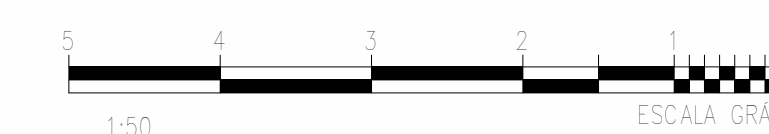
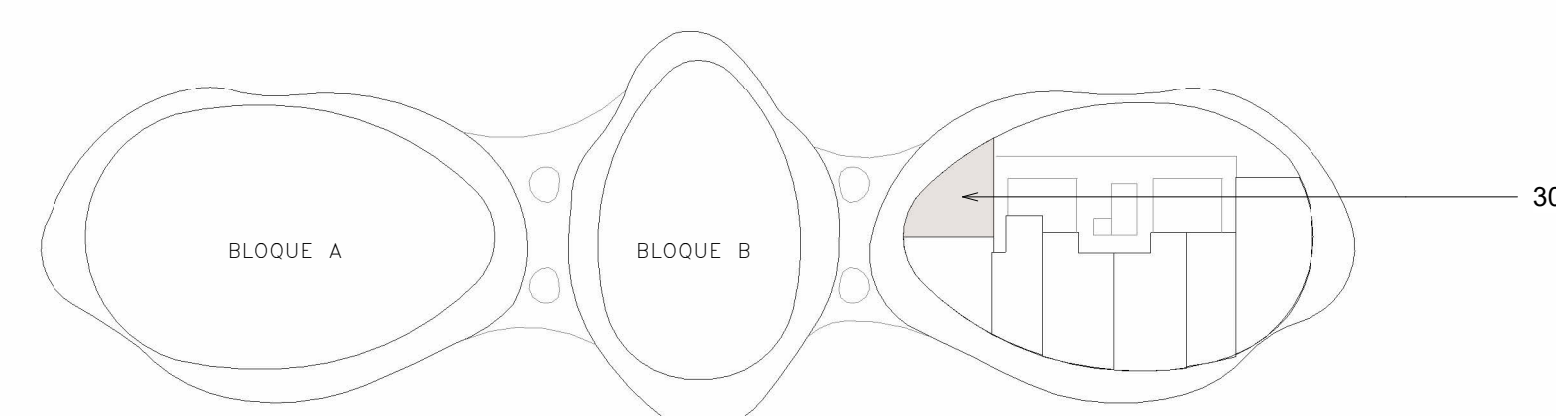

2 BLOQUE C- apt 307
1 : 50

Norte del proyecto



Proyecto:



LE NID

Bayahibe, La Altagracia
Republica Dominicana

Propietario:

Leyenda

- 01 SALA
- 02 COCINA
- 03 COMEDOR
- 04 HABITACION SECUNDARIA
- 05 BAÑO 1
- 06 HABITACION PRINCIPAL
- 07 LAVADORA-SECADORA
- 08 BAÑO 2
- 09 TERRAZA

Equipo de trabajo

Diseño Arquitectonico:

Arq. Frederich Cedano

Codia:

Arq. Colaboradores:

Arq. Gabriela Moreno

Plano

Apartamento 308-BLOQUE C

A222

Escala

As indicated

Fecha:

AGOSTO
2024

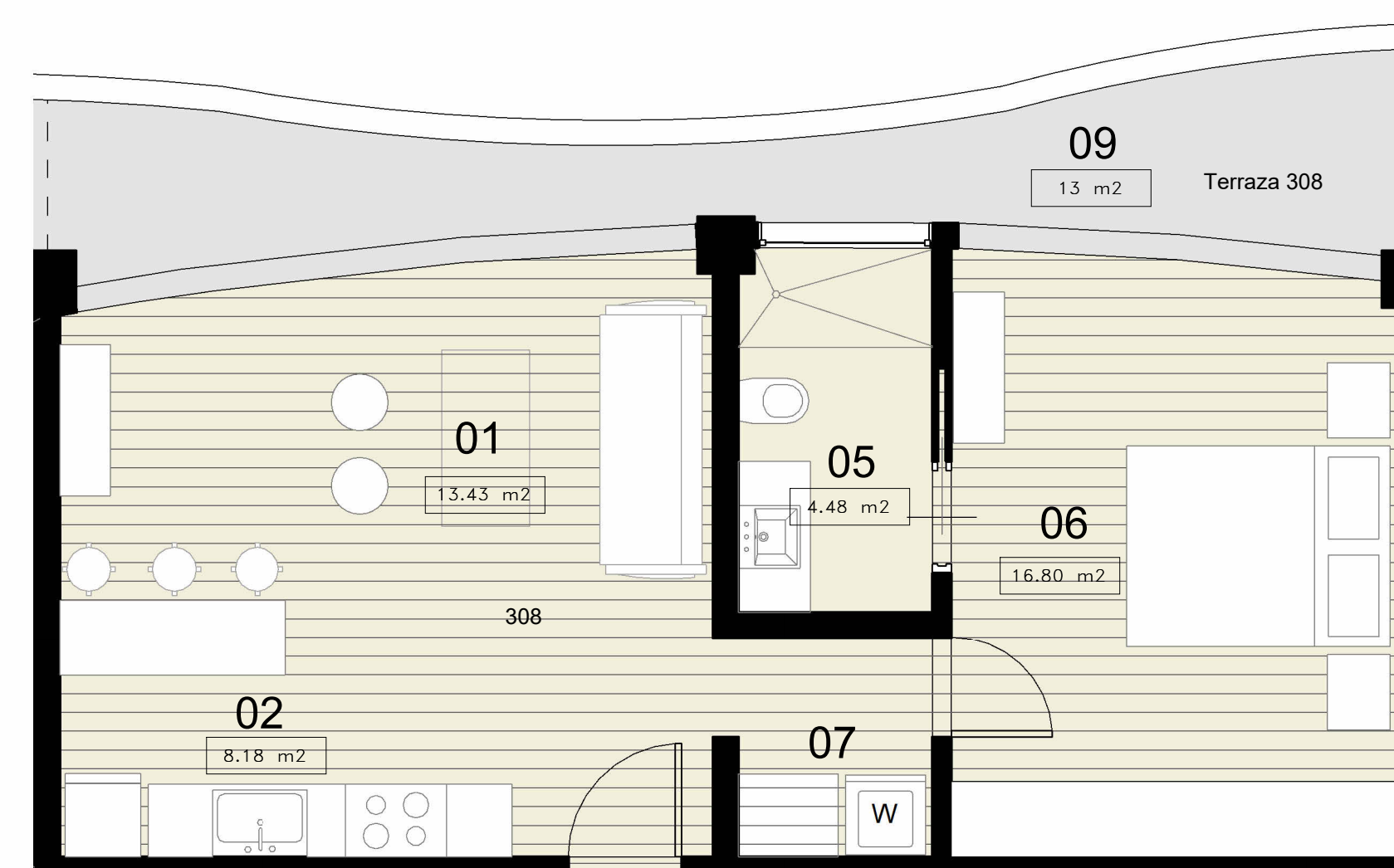

BLOQUE C
APARTAMENTO 308

UNA HABITACION

AREA INTERIOR TOTAL 50 m2

AREA TERRAZA 13 m2

AREA TOTAL 63 m2

SITEPLAN

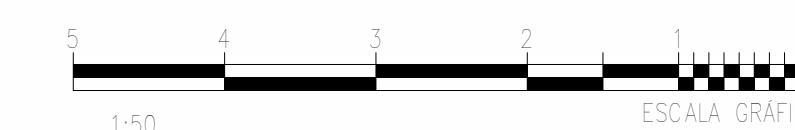
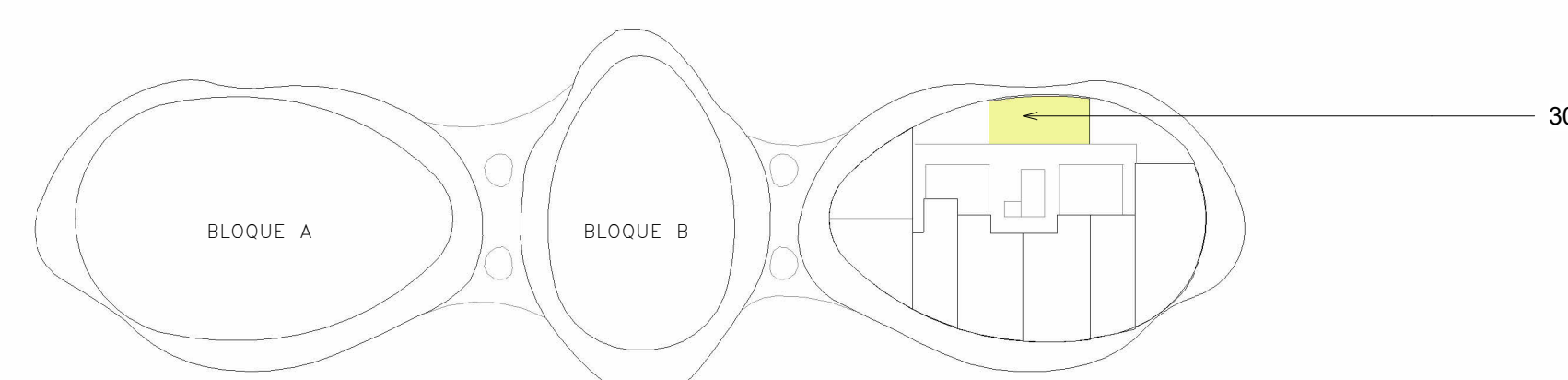

① BLOQUE C- APT 308
1:50

Norte del proyecto



Proyecto:



LE NID

Bayahibe, La Altagracia
Republica Dominicana

Propietario:

Leyenda

- 01 SALA
- 02 COCINA
- 03 COMEDOR
- 04 HABITACION SECUNDARIA
- 05 BAÑO 1
- 06 HABITACION PRINCIPAL
- 07 LAVADORA-SECADORA
- 08 BAÑO 2
- 09 TERRAZA
- 10 BAÑO 3
- 11 BAÑO 4

Equipo de trabajo

Diseño Arquitectonico:

Arq. Frederich Cedano

Codia:

Arq. Colaboradores:

Arq. Gabriela Moreno

Plano

Apartamento 401 - BLOQUE C

A223

Escala

As indicated

Fecha:

AGOSTO
2024

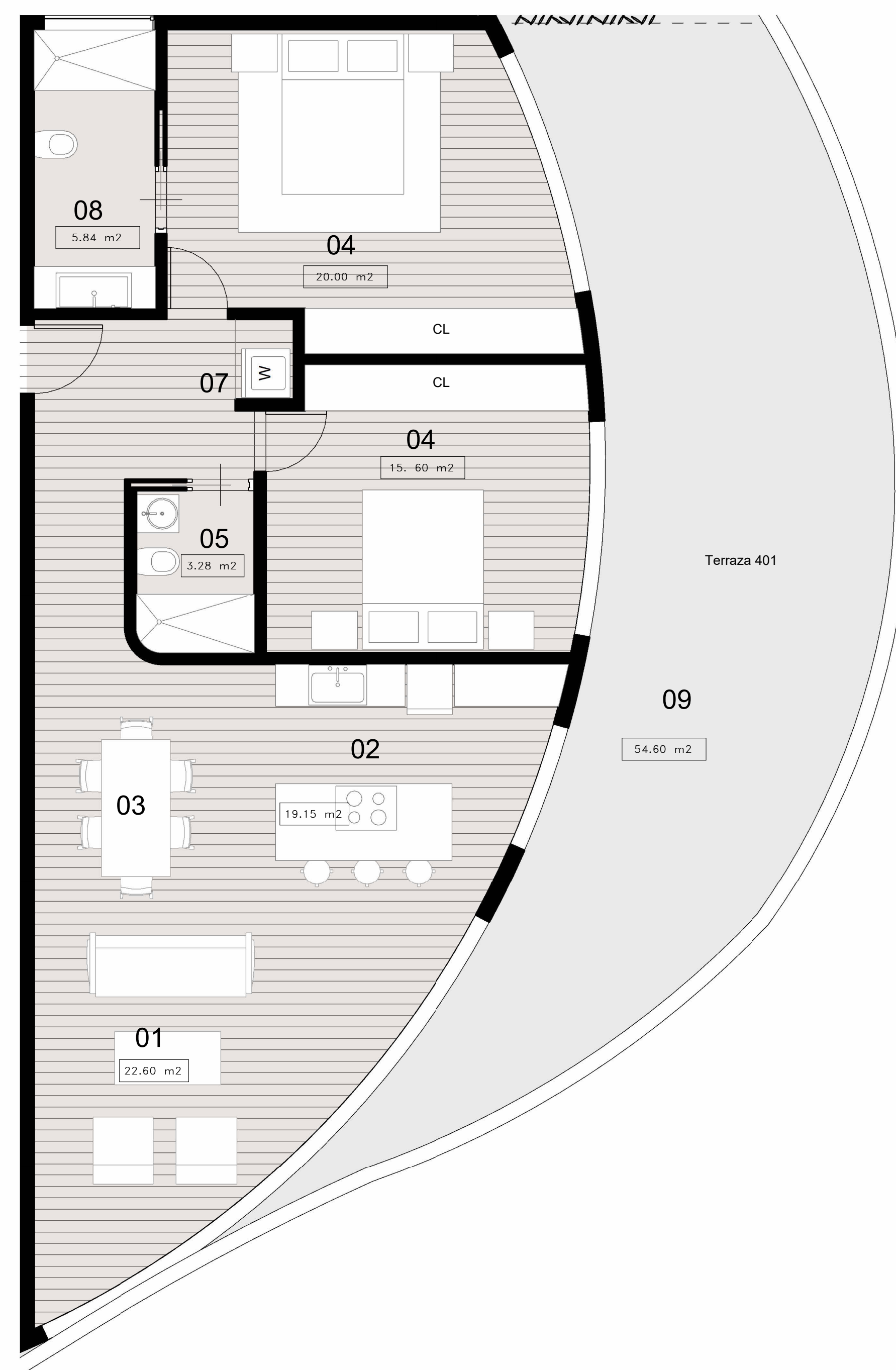

BLOQUE C
APARTAMENTO 401

DOS HABITACIONES

AREA INTERIOR TOTAL 99 m2

AREA TOTAL TERRAZA 55 m2

AREA TOTAL 104 m2

SITEPLAN

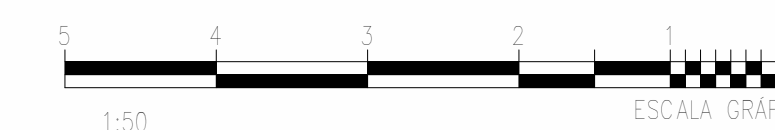
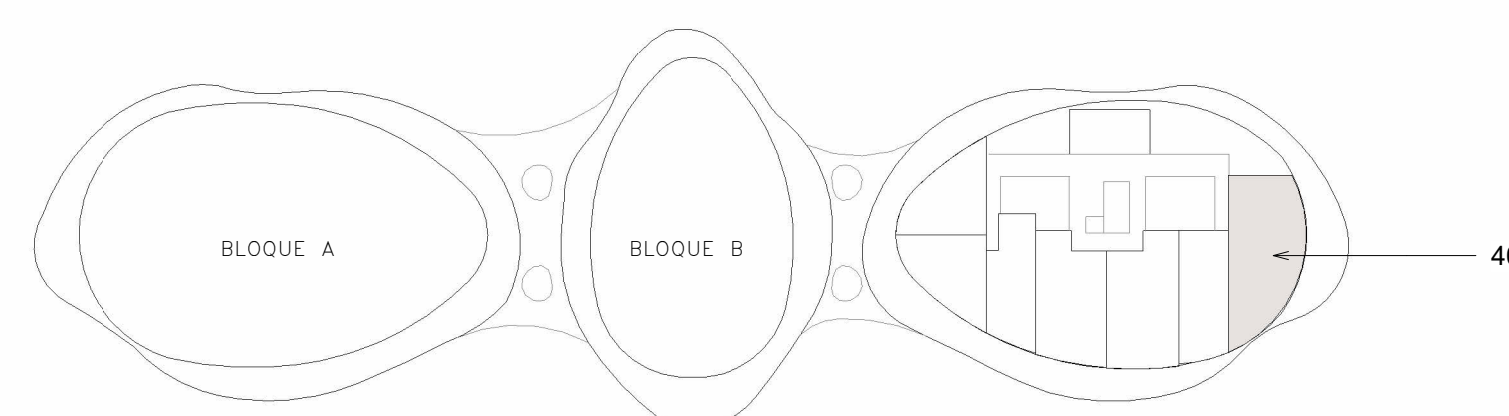

① Bloque C - apt 401
1 : 50

Norte del proyecto



Proyecto:



LE NID

Bayahibe, La Altagracia
Republica Dominicana

Propietario:

Leyenda

- 01 SALA
- 02 COCINA
- 03 COMEDOR
- 04 HABITACION SECUNDARIA
- 05 BAÑO 1
- 06 HABITACION PRINCIPAL
- 07 LAVADORA-SECADORA
- 08 BAÑO 2
- 09 TERRAZA
- 10 BAÑO 3
- 11 BAÑO 4

Equipo de trabajo

Diseño Arquitectonico:

Arq. Frederich Cedano

Codia:

Arq. Colaboradores:

Arq. Gabriela Moreno

Plano

Apartamento 402 - BLOQUE C

A224

Escala

As indicated

Fecha:

AGOSTO
2024

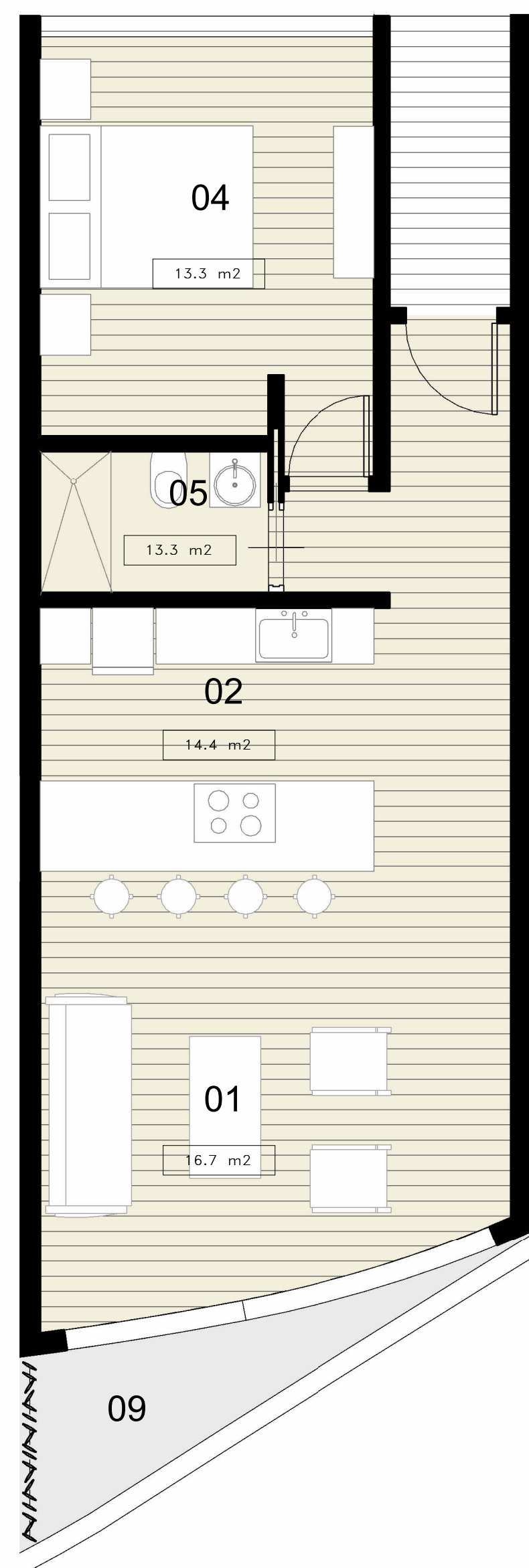

BLOQUE C
APARTAMENTO 402

UNA HABITACIÓN

AREA INTERIOR TOTAL 53 m2

AREA TOTAL TERRAZA 5 m2

AREA TOTAL 58 m2

SITEPLAN

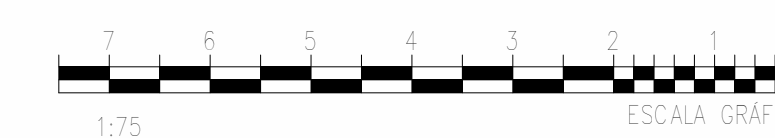
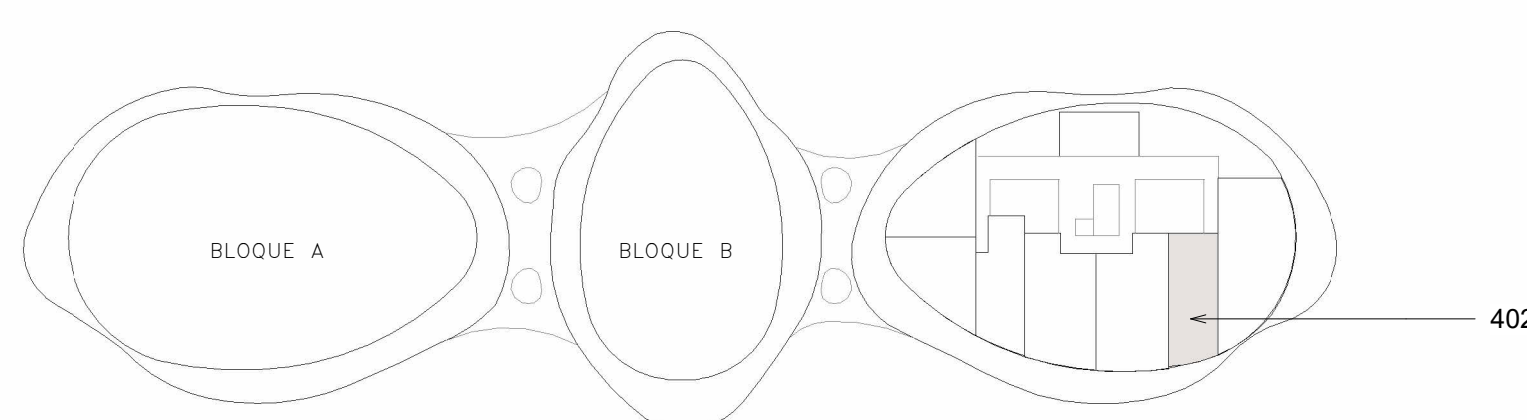

① BLOQUE C - apt 402
1:50

Norte del proyecto



Proyecto:



LE NID

Bayahibe, La Altagracia
Republica Dominicana

Propietario:

Leyenda

- 01 SALA
- 02 COCINA
- 03 COMEDOR
- 04 HABITACION SECUNDARIA
- 05 BAÑO 1
- 06 HABITACION PRINCIPAL
- 07 LAVADORA-SECADORA
- 08 BAÑO 2
- 09 TERRAZA
- 10 BAÑO 3

Equipo de trabajo

Diseño Arquitectonico:
Arq. Frederich Cedano
Codia:
Arq. Colaboradores:
Arq. Gabriela Moreno

Plano

Apartamento 403 - BLOQUE C

A225

Escala

As indicated

Fecha:
AGOSTO
2024

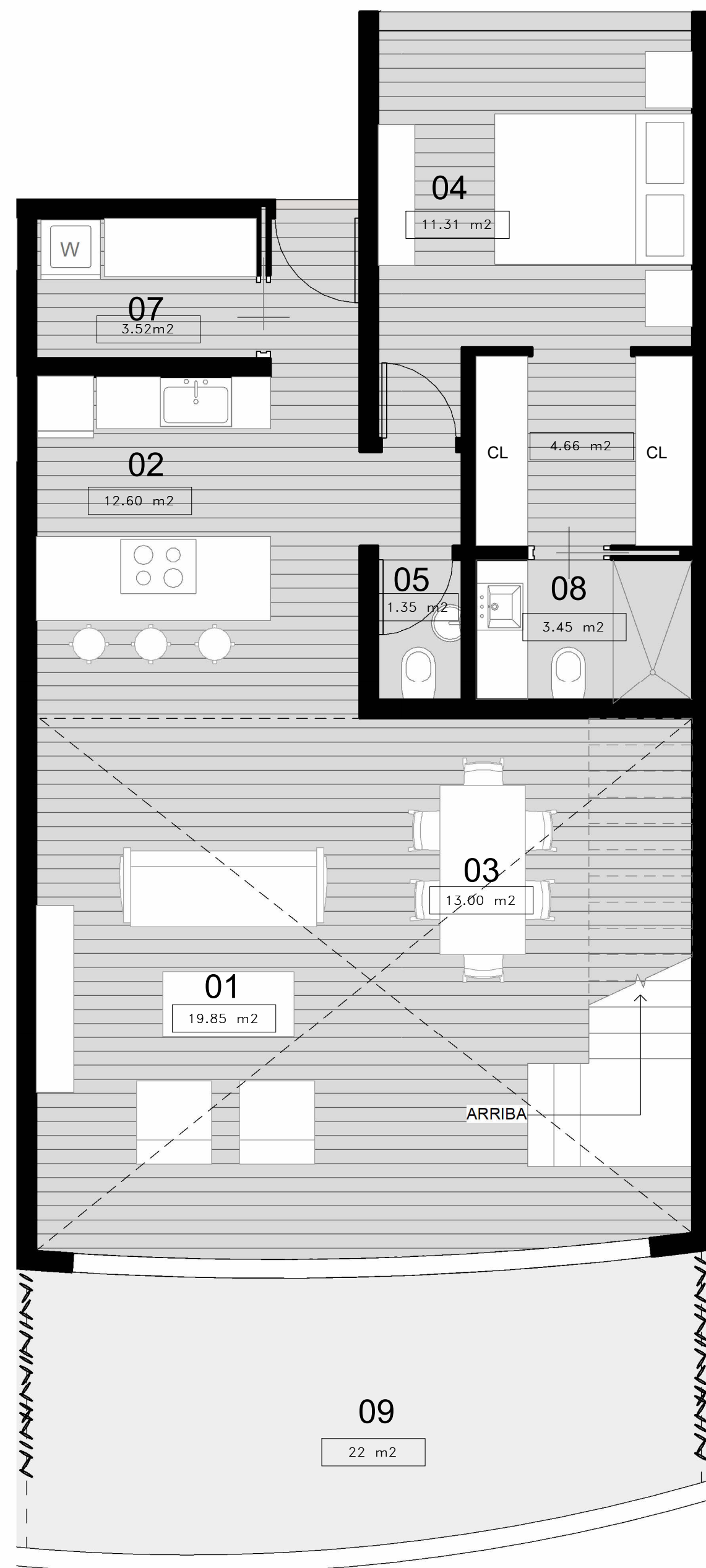

① Bloque C - apt 403 4to nivel
1 : 50

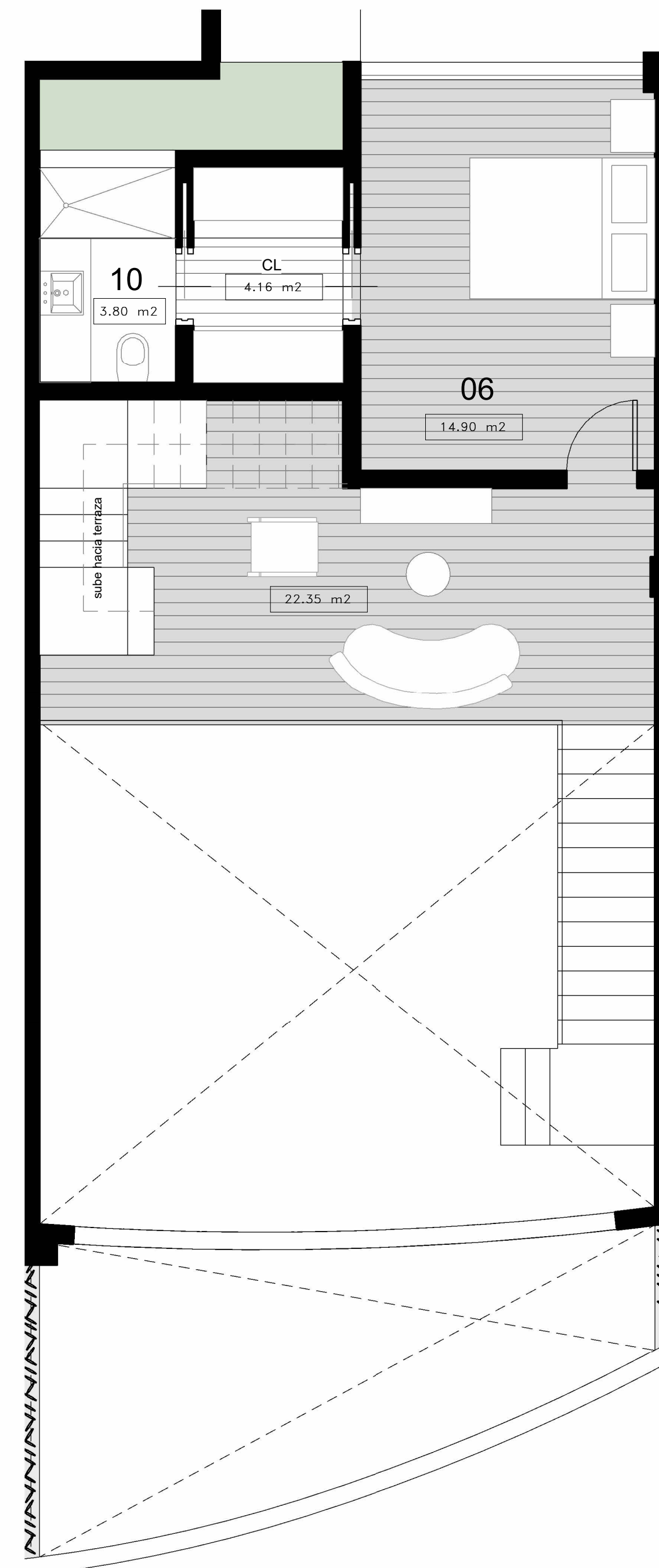

② Bloque C - Apt 403 5to nivel
1 : 50

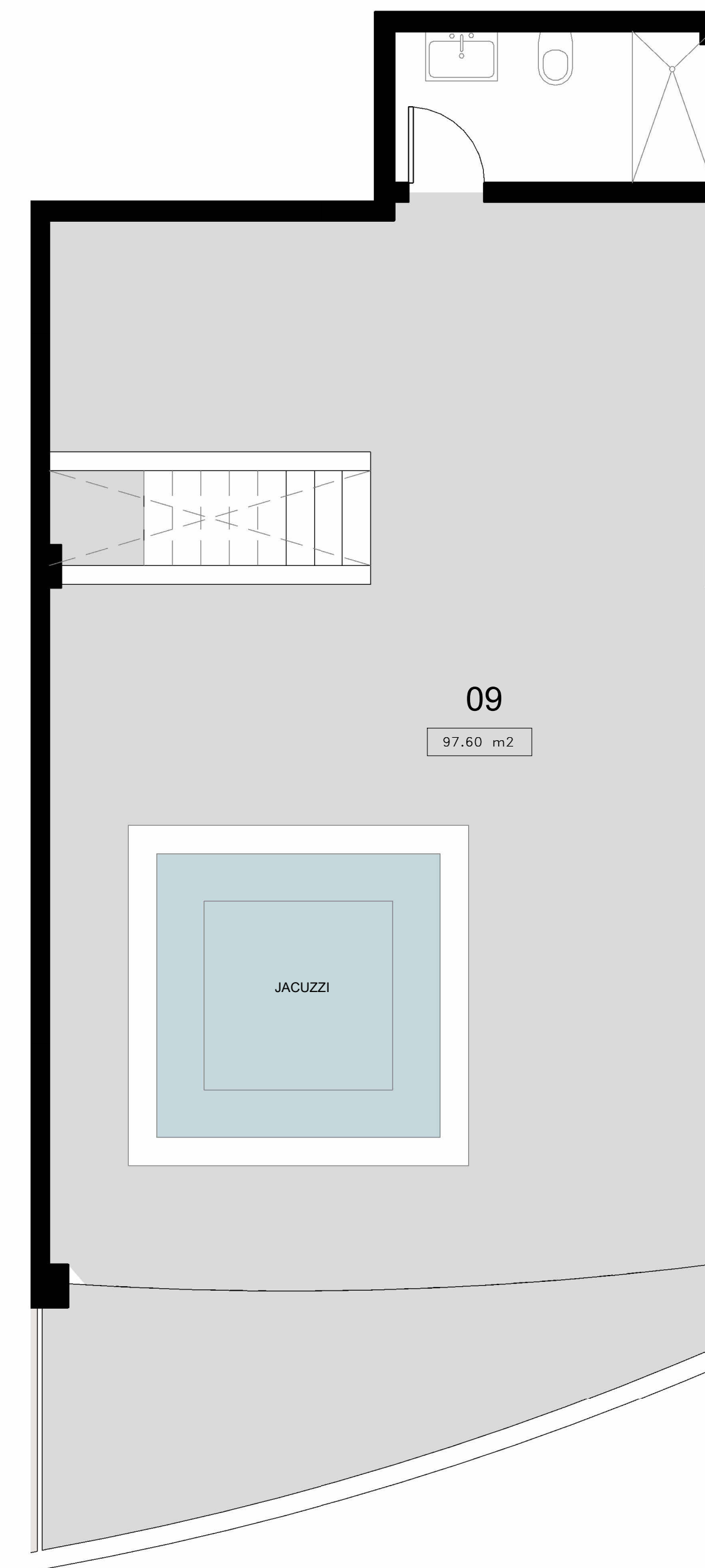

③ BLOQUE C - apt 403 terraza
1 : 50

BLOQUE C
APARTAMENTO 403
DOS HABITACIONES

AREA INTERIOR TOTAL 121 m2
AREA TOTAL TERRAZA 121 m2
AREA TOTAL 242 m2

SITEPLAN

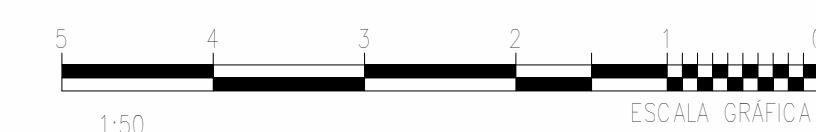
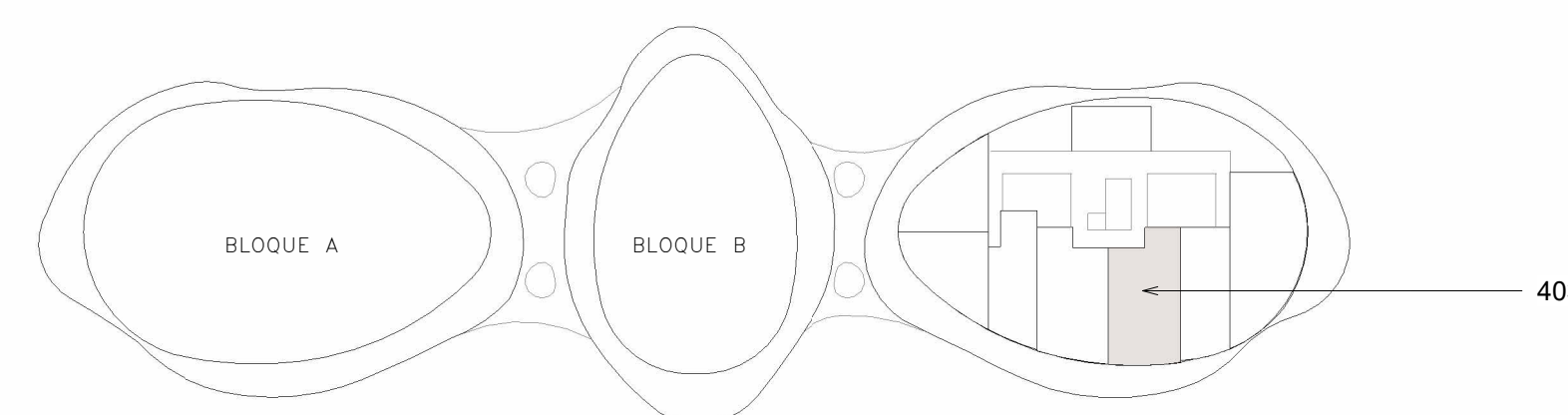

Norte del proyecto



Proyecto:

LE NID

Bayahibe, La Altagracia
Republica Dominicana

Propietario:

Leyenda

- 01 SALA
- 02 COCINA
- 03 COMEDOR
- 04 HABITACION SECUNDARIA
- 05 BAÑO 1
- 06 HABITACION PRINCIPAL
- 07 LAVADORA-SECADORA
- 08 BAÑO 2
- 09 TERRAZA
- 10 BAÑO 3

Equipo de trabajo

Diseño Arquitectonico:
Arq. Frederich Cedano
Codia:
Arq. Colaboradores:
Arq. Gabriela Moreno

Plano

Apartamento 404 - BLOQUE C

A226

Escala

As indicated

Fecha:
AGOSTO
2024



BLOQUE C
APARTAMENTO 404
DOS HABITACIONES

AREA INTERIOR TOTAL 81 m2
AREA TERRAZA 29 m2
AREA TOTAL 110 m2

SITEPLAN

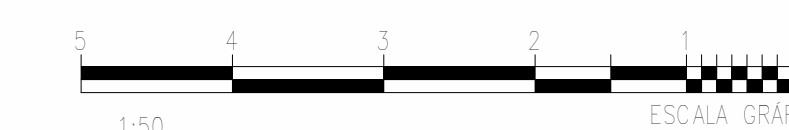
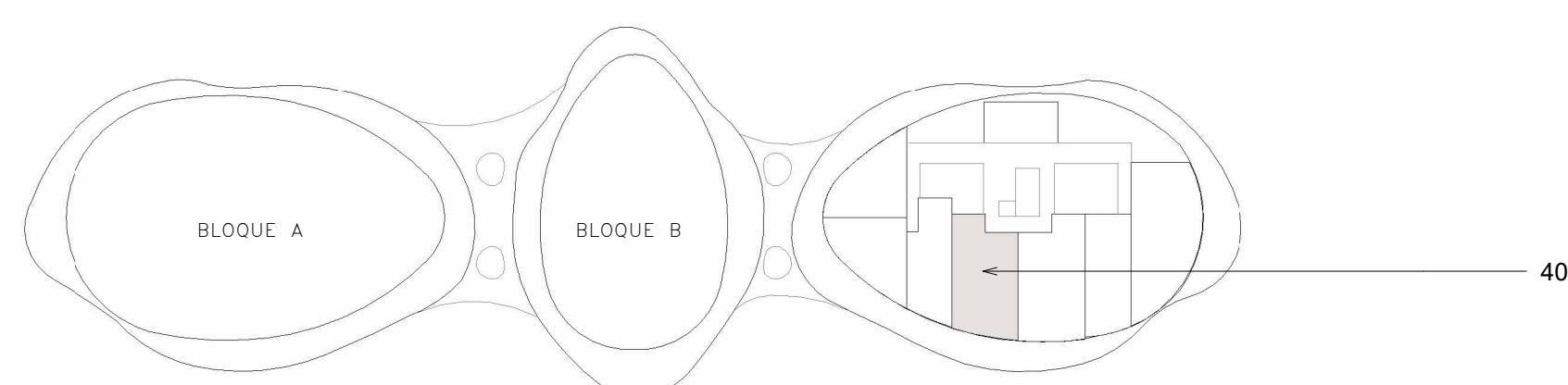

1 BLOQUE C - apt 404
1 : 50

Norte del proyecto



Proyecto:



LE NID

Bayahibe, La Altagracia
Republica Dominicana

Propietario:

Leyenda

- 01 SALA
- 02 COCINA
- 03 COMEDOR
- 04 HABITACION SECUNDARIA
- 05 BAÑO 1
- 06 HABITACION PRINCIPAL
- 07 LAVADORA-SECADORA
- 08 BAÑO 2
- 09 TERRAZA
- 10 BAÑO 3

Equipo de trabajo

Diseño Arquitectonico:

Arq. Frederich Cedano

Codia:

Arq. Colaboradores:

Arq. Gabriela Moreno

Plano

Apartamento 405 - BLOQUE C

A227

Escala

As indicated

Fecha:

AGOSTO
2024

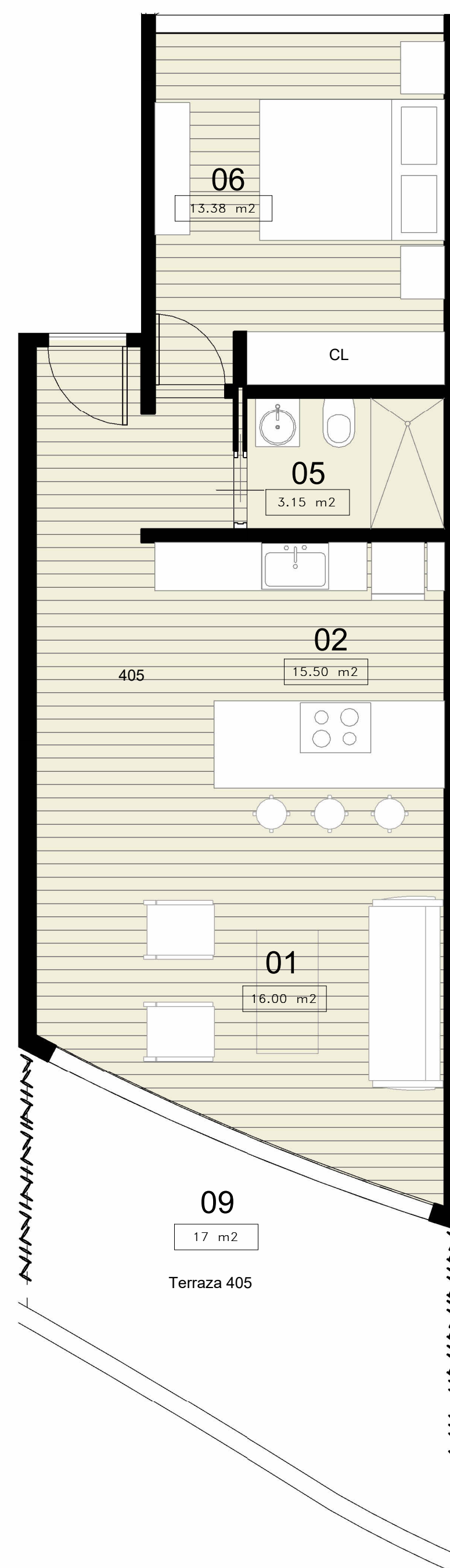

BLOQUE C
APARTAMENTO 405

UNA HABITACION

AREA INTERIOR TOTAL 53 m2

AREA TERRAZA 17 m2

AREA TOTAL 70 m2

SITEPLAN

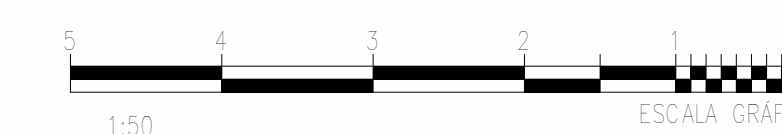
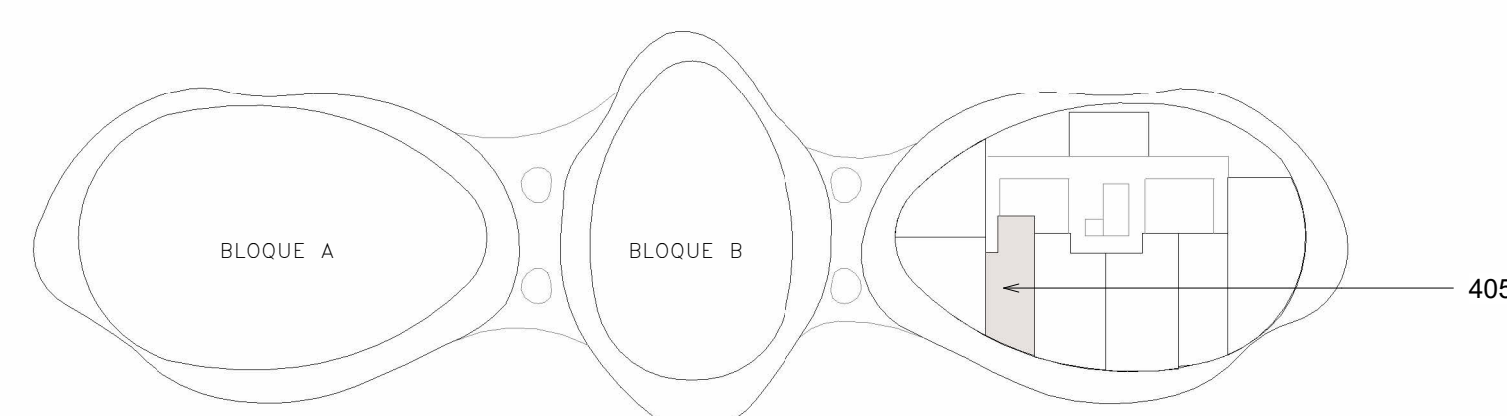

① BLOQUE C - apt 405
1 : 50

Norte del proyecto



Proyecto:



LE NID

Bayahibe, La Altagracia
Republica Dominicana

Propietario:

Leyenda

- 01 SALA
- 02 COCINA
- 03 COMEDOR
- 04 HABITACION SECUNDARIA
- 05 BAÑO 1
- 06 HABITACION PRINCIPAL
- 07 LAVADORA-SECADORA
- 08 BAÑO 2
- 09 TERRAZA
- 10 BAÑO 3

Equipo de trabajo

Diseño Arquitectonico:

Arq. Frederich Cedano

Codia:

Arq. Colaboradores:

Arq. Gabriela Moreno

Plano

Apartamento 406 - BLOQUE C

A228

Escala

As indicated

Fecha:

AGOSTO
2024

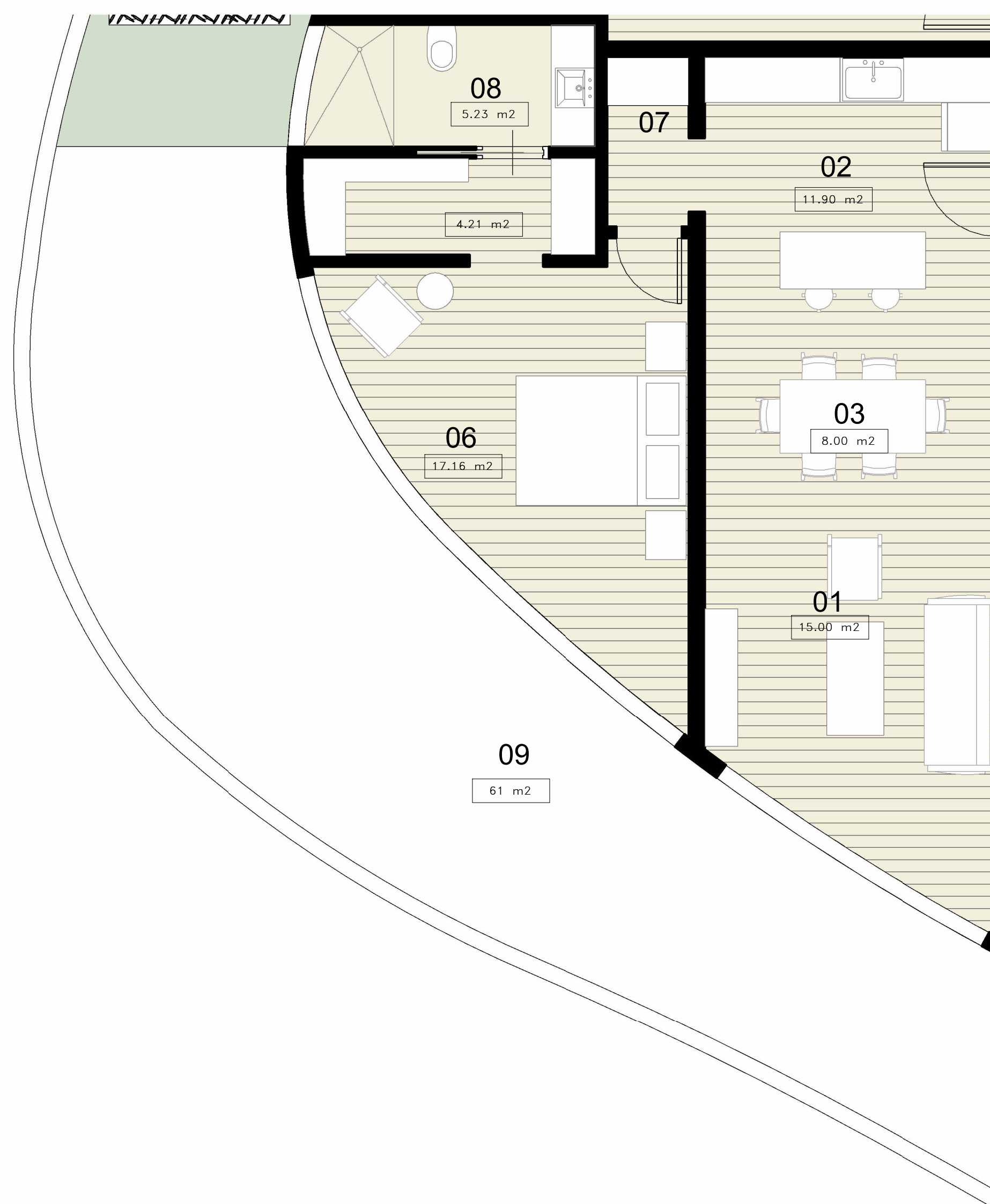

BLOQUE C
APARTAMENTO 406

UNA HABITACION

AREA INTERIOR TOTAL 66 m2

AREA TERRAZA 61 m2

AREA TOTAL 127 m2

SITEPLAN

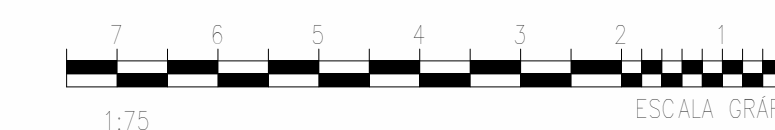
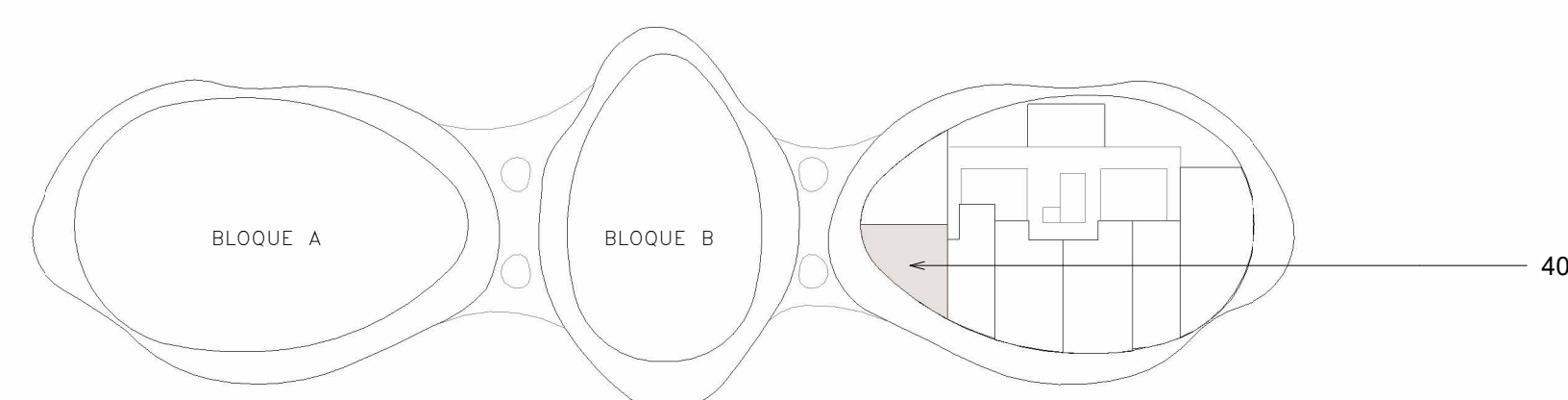

1 BLOQUE C - apt 406
1 : 50

Norte del proyecto



Proyecto:



LE NID

Bayahibe, La Altagracia
Republica Dominicana

Propietario:

Leyenda

- 01 SALA
- 02 COCINA
- 03 COMEDOR
- 04 HABITACION SECUNDARIA
- 05 BAÑO 1
- 06 HABITACION PRINCIPAL
- 07 LAVADORA-SECADORA
- 08 BAÑO 2
- 09 TERRAZA
- 10 BAÑO 3

Equipo de trabajo

Diseño Arquitectonico:
Arq. Frederich Cedano
Codia:

Arq. Colaboradores:

Arq. Gabriela Moreno

Plano

Apartamento 407 - BLOQUE C

A229

Escala

As indicated

Fecha:
AGOSTO
2024

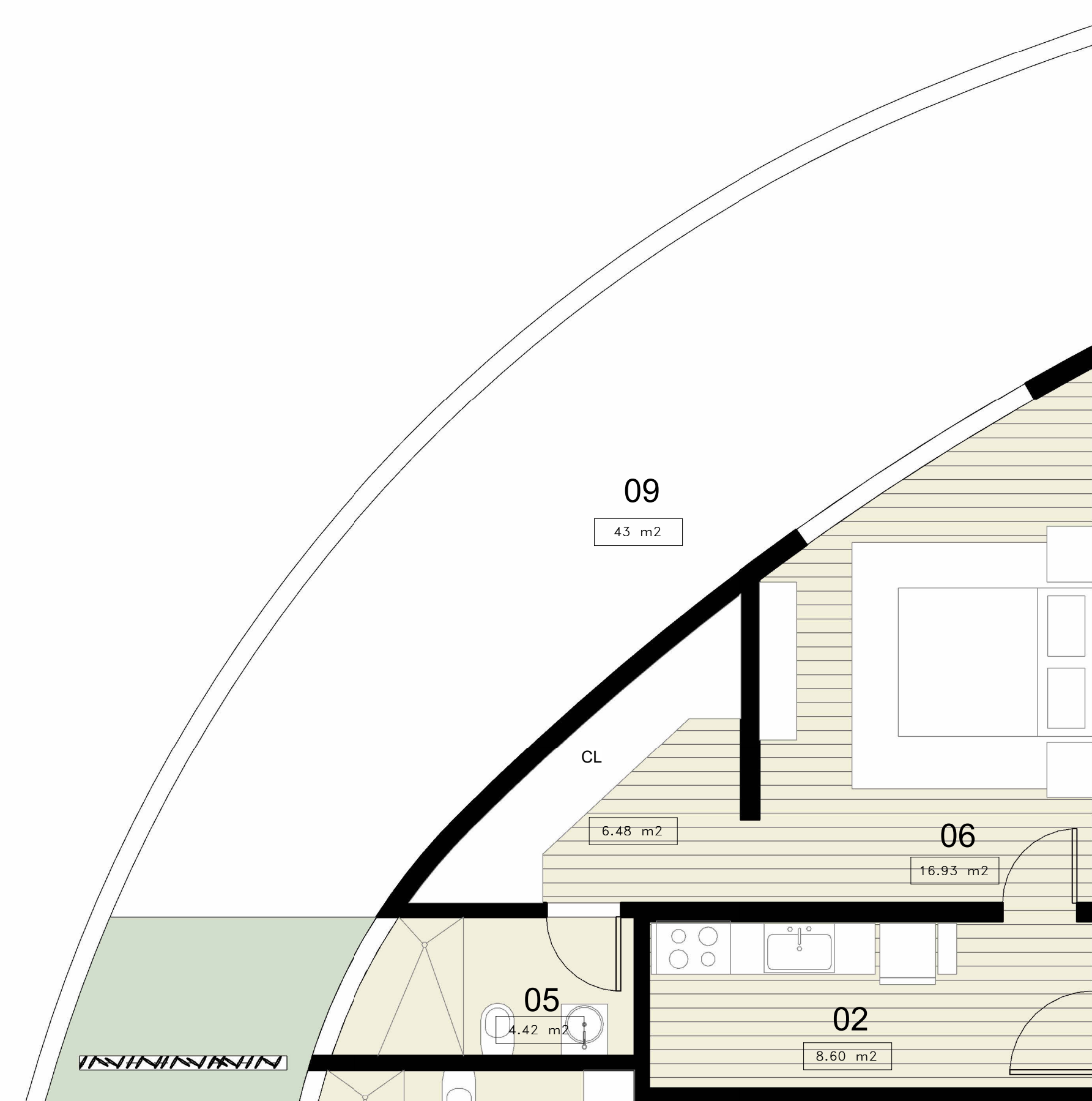

BLOQUE C
APARTAMENTO 407

UNA HABITACION

AREA INTERIOR TOTAL 39 m2

AREA TERRAZA 43 m2

AREA TOTAL 82 m2

SITEPLAN

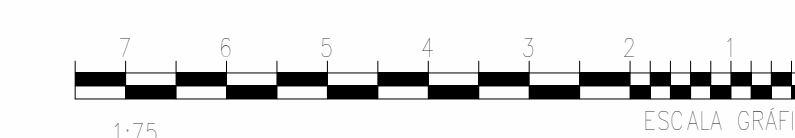
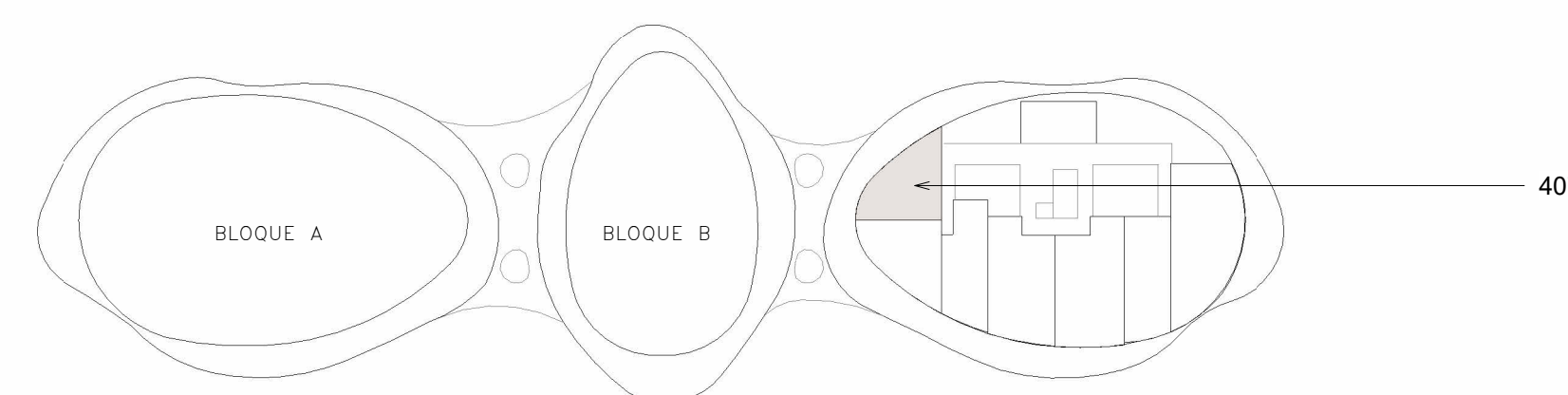

② BLOQUE C - apt 407
1 : 50

Norte del proyecto



Proyecto:



LE NID

Bayahibe, La Altagracia
Republica Dominicana

Propietario:

Leyenda

- 01 SALA
- 02 COCINA
- 03 COMEDOR
- 04 HABITACION SECUNDARIA
- 05 BAÑO 1
- 06 HABITACION PRINCIPAL
- 07 LAVADORA-SECADORA
- 08 BAÑO 2
- 09 TERRAZA
- 10 BAÑO 3

Equipo de trabajo

Diseño Arquitectonico:
Arq. Frederich Cedano
Codia:
Arq. Colaboradores:
Arq. Gabriela Moreno

Plano

Apartamento 408 - BLOQUE C

A230

Escala

As indicated

Fecha:
AGOSTO
2024

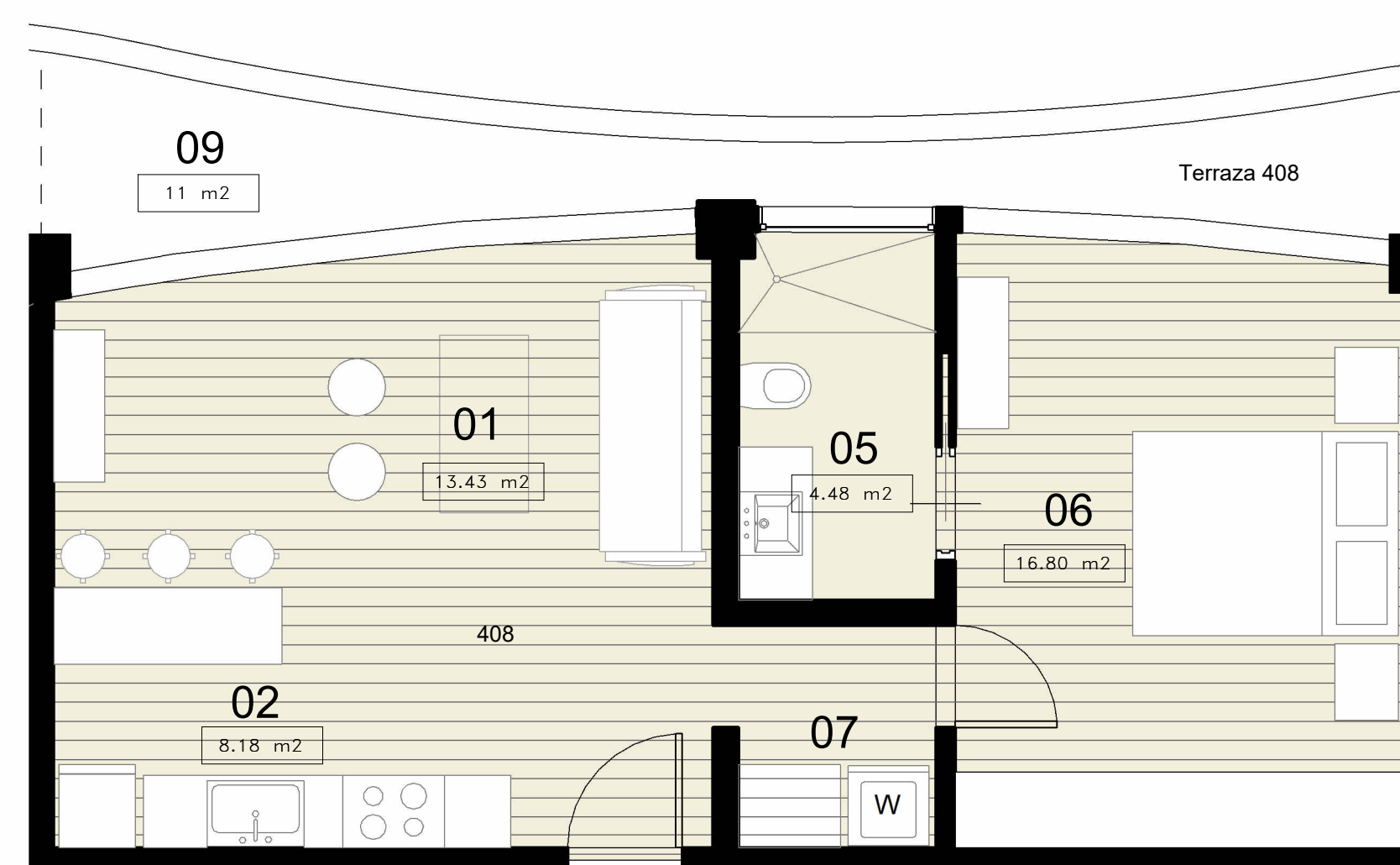

BLOQUE C
APARTAMENTO 408

UNA HABITACION

AREA INTERIOR TOTAL 50 m2

AREA TERRAZA 11 m2

AREA TOTAL 61 m2

SITEPLAN

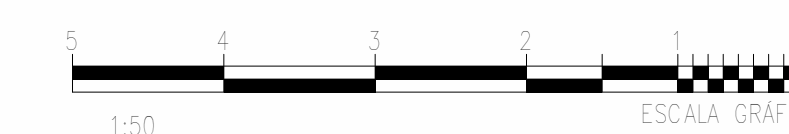
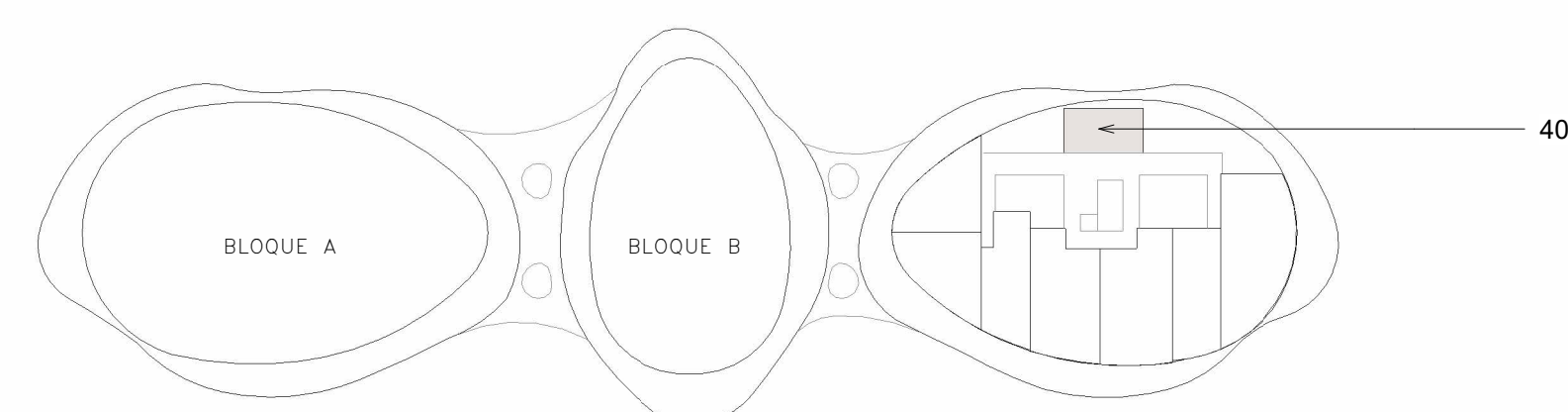

1 BLOQUE C - apt 408
1 : 50

Norte del proyecto



Proyecto:



LE NID

Bayahibe, La Altagracia
Republica Dominicana

Propietario:

Leyenda

- 01 SALA
- 02 COCINA
- 03 COMEDOR
- 04 HABITACION SECUNDARIA
- 05 BAÑO 1
- 06 HABITACION PRINCIPAL
- 07 LAVADORA-SECADORA
- 08 BAÑO 2
- 09 TERRAZA
- 10 BAÑO 3

Equipo de trabajo

Diseño Arquitectonico:

Arq. Frederich Cedano

Codia:

Arq. Colaboradores:

Arq. Gabriela Moreno

Plano

Apartamento 501 - BLOQUE C

A231

Escala

As indicated

Fecha:
AGOSTO
2024

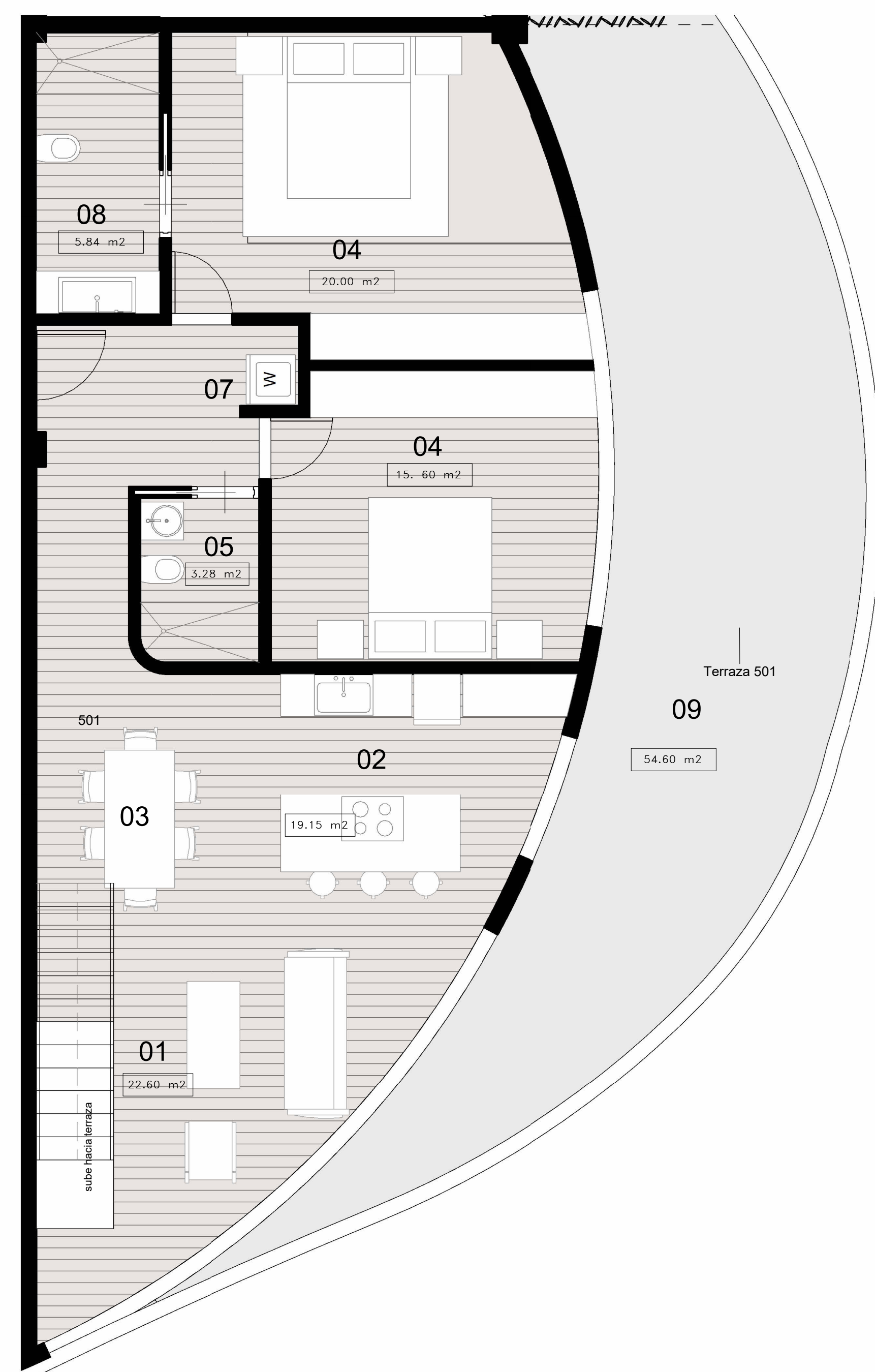

① BLOQUE C- apt 501
1 : 50

BLOQUE C
APARTAMENTO 501

DOS HABITACIONES

AREA INTERIOR TOTAL 101 m2

AREA TOTAL TERRAZA 180 m2

AREA TOTAL 281 m2

SITEPLAN

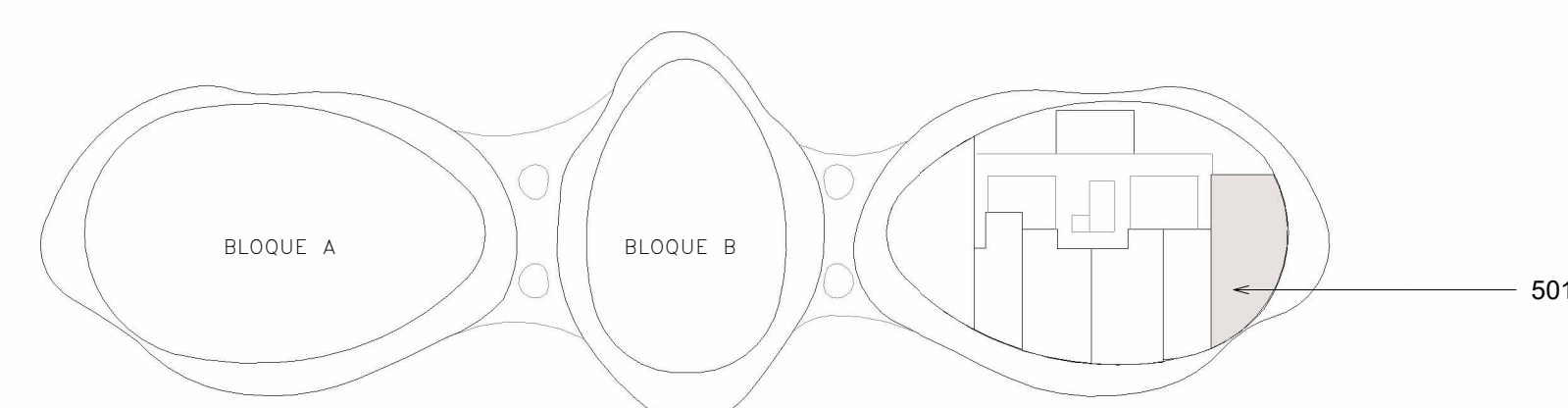

② BLOQUE C- apt 501 terraza
1 : 50

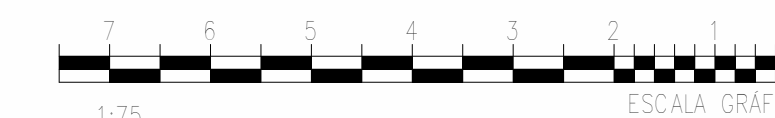
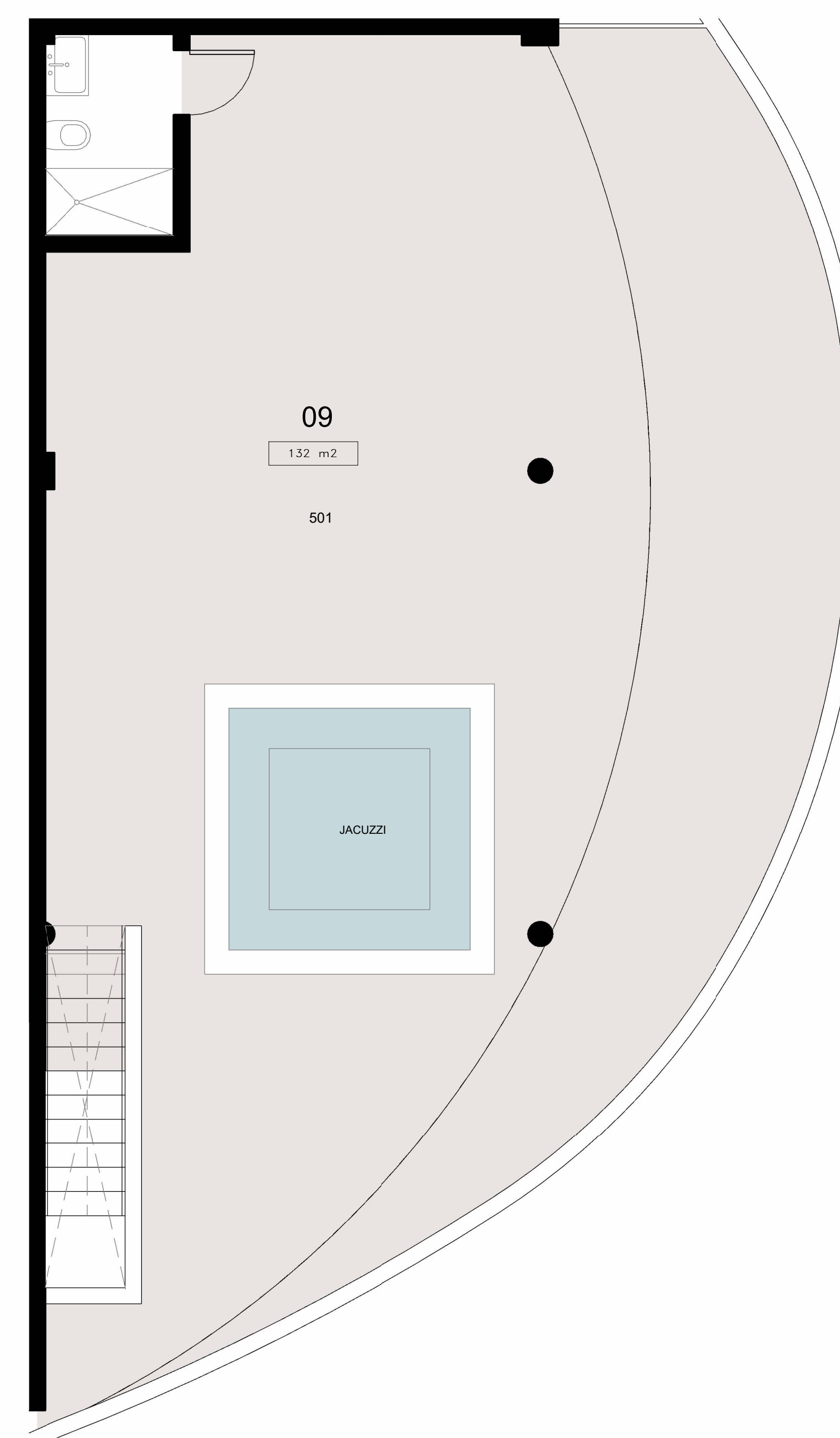

Norte del proyecto



Proyecto:



LE NID

Bayahibe, La Altagracia
Republica Dominicana

Propietario:

Leyenda

- 01 SALA
- 02 COCINA
- 03 COMEDOR
- 04 HABITACION SECUNDARIA
- 05 BAÑO 1
- 06 HABITACION PRINCIPAL
- 07 LAVADORA-SECADORA
- 08 BAÑO 2
- 09 TERRAZA
- 10 BAÑO 3

Equipo de trabajo

Diseño Arquitectonico:

Arq. Frederich Cedano

Codia:

Arq. Colaboradores:

Arq. Gabriela Moreno

Plano

Apartamento 502 - BLOQUE C

A232

Escala

As indicated

Fecha:

AGOSTO
2024

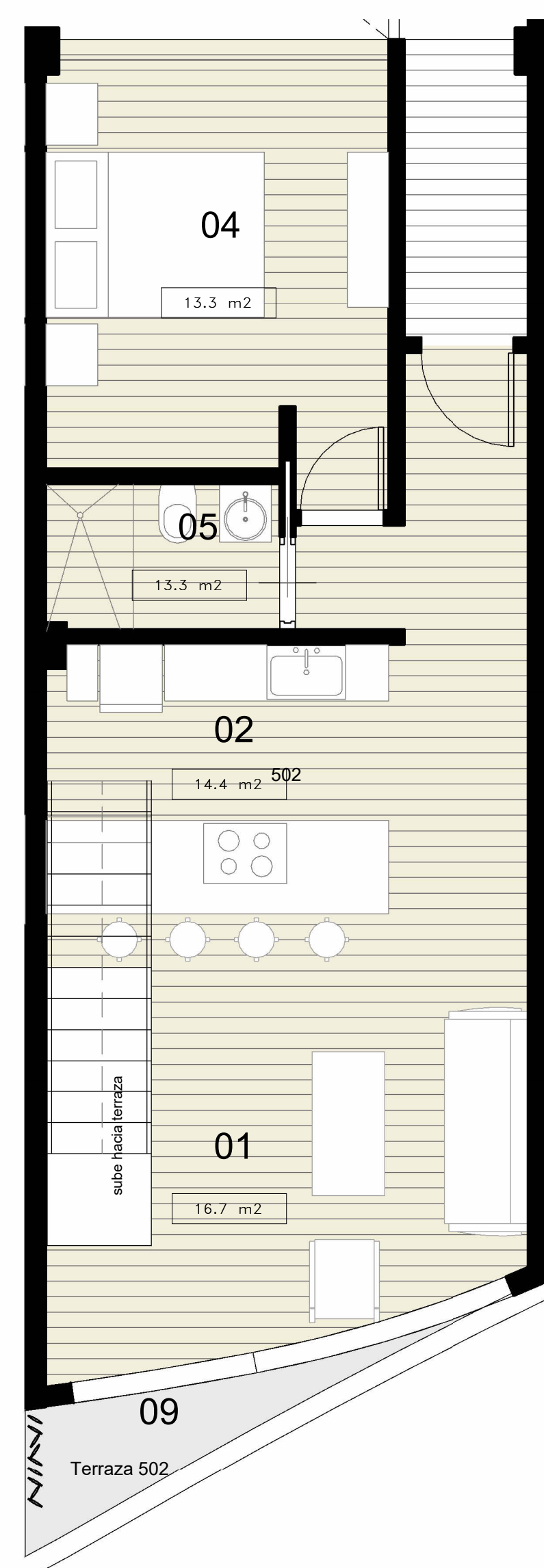

① BLOQUE C- apt 502
1 : 50

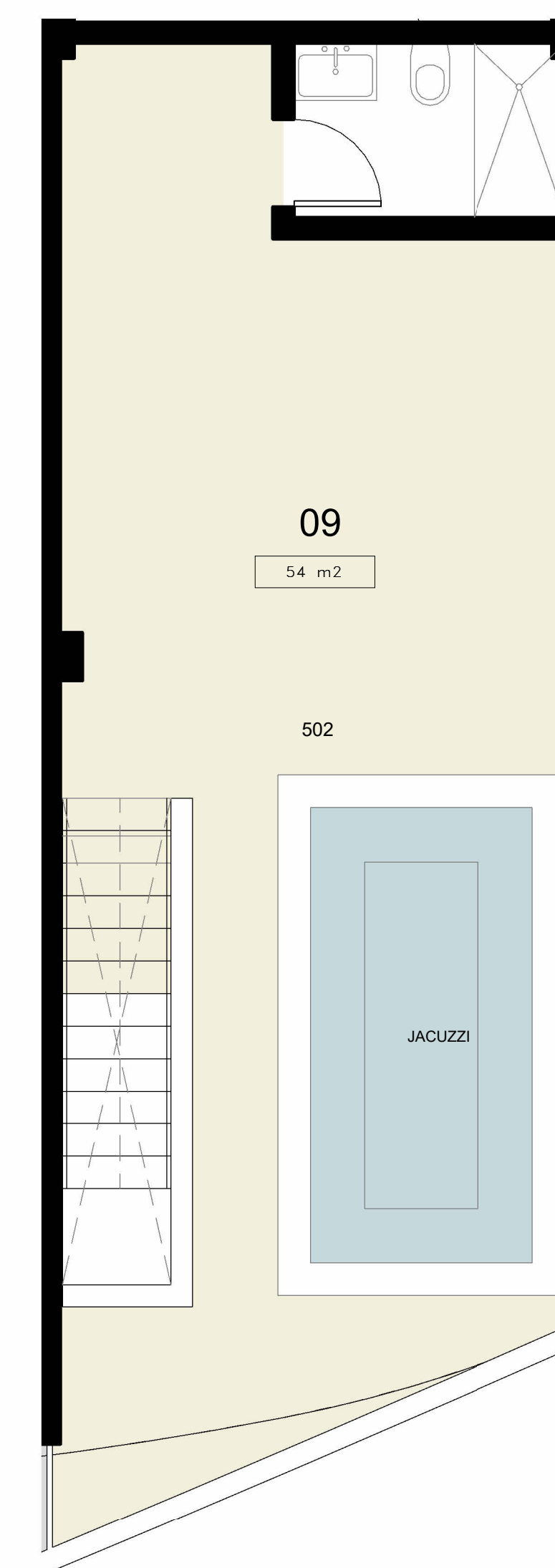

② BLOQUE C- apt 502 terraza
1 : 50

BLOQUE C
APARTAMENTO 502

UNA HABITACIÓN

AREA INTERIOR TOTAL 54 m2

AREA TOTAL TERRAZA 57 m2

AREA TOTAL 111 m2

SITEPLAN

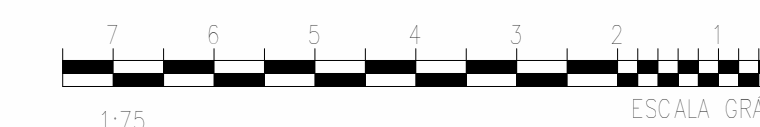
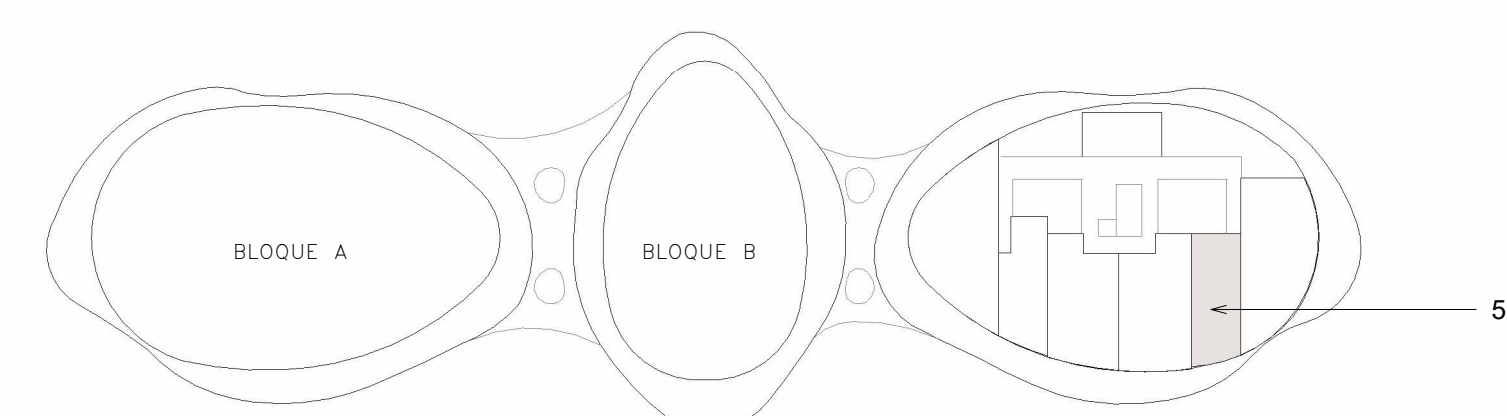

Norte del proyecto



Proyecto:



LE NID

Bayahibe, La Altagracia
Republica Dominicana

Propietario:

Leyenda

- 01 SALA
- 02 COCINA
- 03 COMEDOR
- 04 HABITACION SECUNDARIA
- 05 BAÑO 1
- 06 HABITACION PRINCIPAL
- 07 LAVADORA-SECADORA
- 08 BAÑO 2
- 09 TERRAZA
- 10 BAÑO 3

Equipo de trabajo

Diseño Arquitectonico:

Arq. Frederich Cedano

Codia:

Arq. Colaboradores:

Arq. Gabriela Moreno

Plano

Apartamento 504 - BLOQUE C

A233

Escala

As indicated

Fecha:
AGOSTO
2024



① Bloque C - apt 503 5to nivel
1 : 50

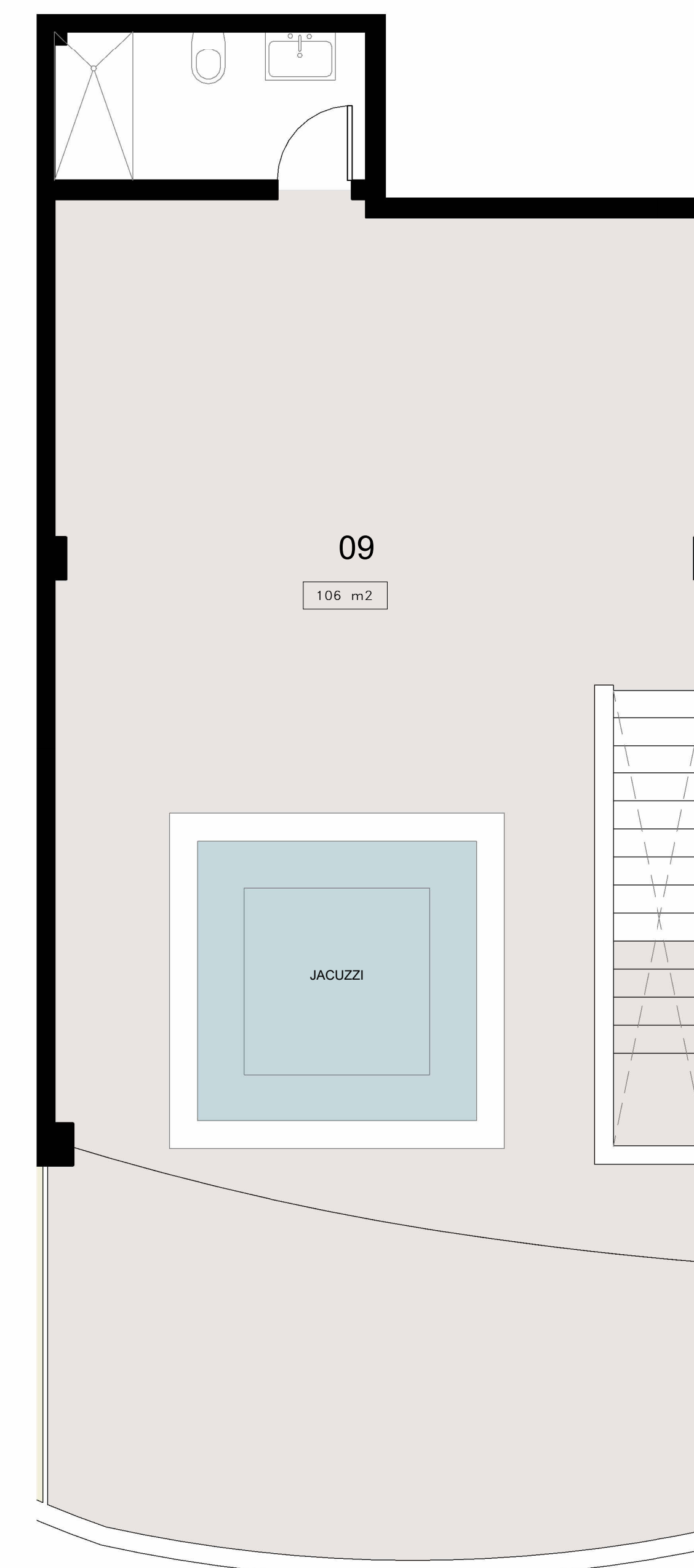

② Bloque C- apt 504 terraza
1 : 50

BLOQUE C
APARTAMENTO 504

DOS HABITACIONES

AREA INTERIOR TOTAL 81 m2

AREA TOTAL TERRAZA 136 m2

AREA TOTAL 217 m2

SITEPLAN

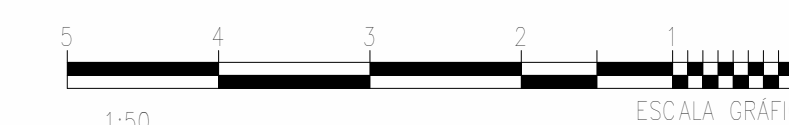
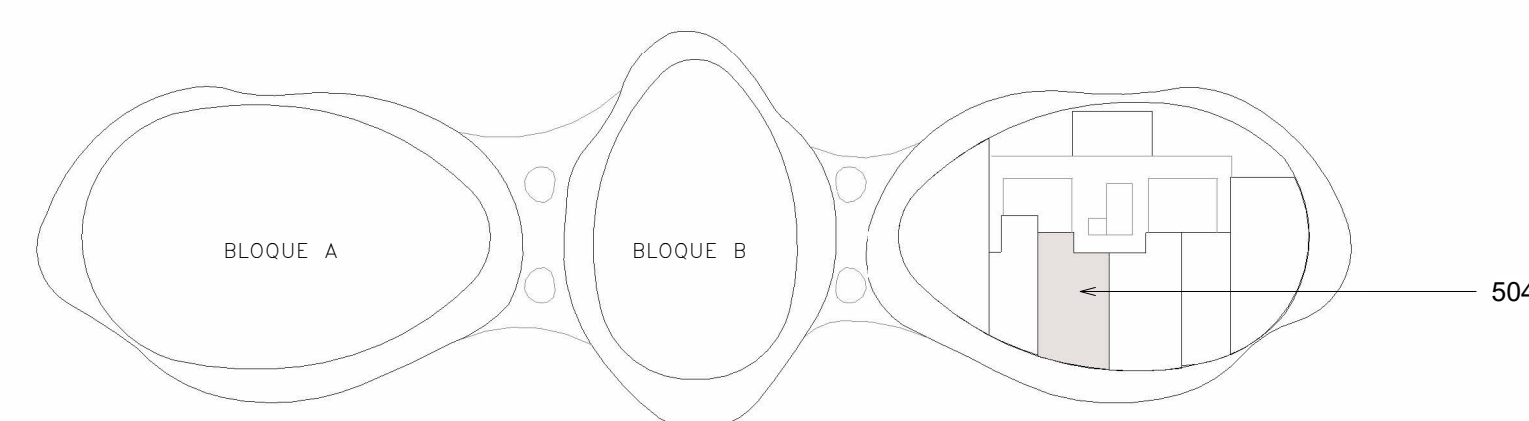

Norte del proyecto



Proyecto:



LE NID

Bayahibe, La Altagracia
Republica Dominicana

Propietario:

Leyenda

- 01 SALA
- 02 COCINA
- 03 COMEDOR
- 04 HABITACION SECUNDARIA
- 05 BAÑO 1
- 06 HABITACION PRINCIPAL
- 07 LAVADORA-SECADORA
- 08 BAÑO 2
- 09 TERRAZA
- 10 BAÑO 3

Equipo de trabajo

Diseño Arquitectonico:

Arq. Frederich Cedano

Codia:

Arq. Colaboradores:

Arq. Gabriela Moreno

Plano

Apartamento 505 - BLOQUE C

A234

Escala

As indicated

Fecha:
AGOSTO
2024

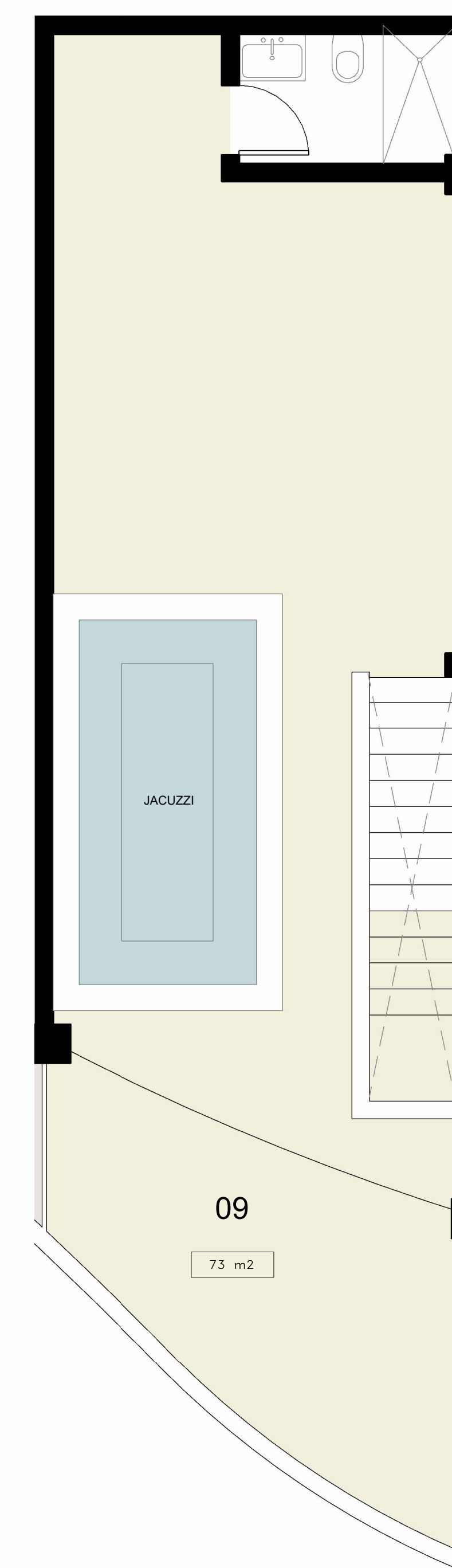
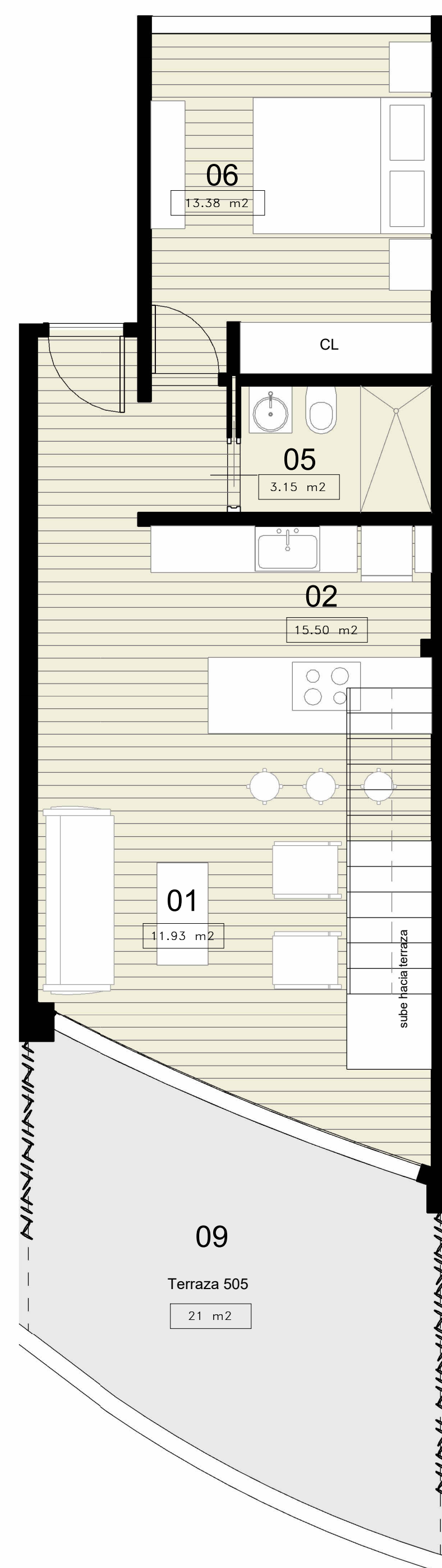

① Bloque C- apt 505 nivel 5
1 : 50

② Bloque C- apt 505 terraza
1 : 50

BLOQUE C
APARTAMENTO 505
UNA HABITACIÓN

AREA INTERIOR TOTAL 53 m2
AREA TERRAZA 94 m2
AREA TOTAL 147 m2

SITEPLAN

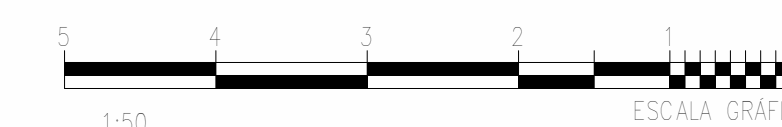
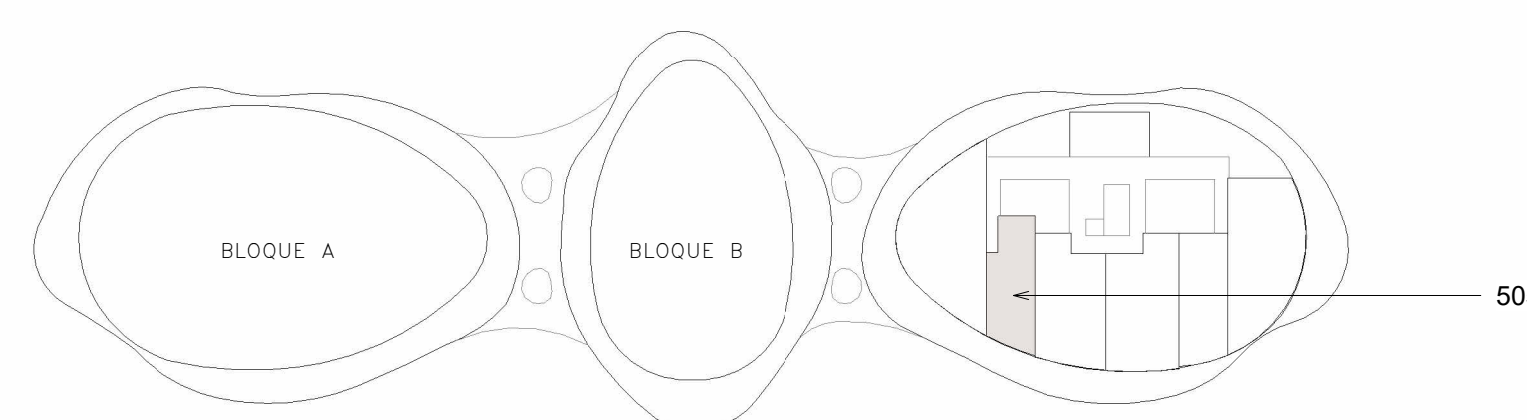

Norte del proyecto



Proyecto:



LE NID

Bayahibe, La Altagracia
Republica Dominicana

Propietario:

Leyenda

- 01 SALA
- 02 COCINA
- 03 COMEDOR
- 04 HABITACION SECUNDARIA
- 05 BAÑO 1
- 06 HABITACION PRINCIPAL
- 07 LAVADORA-SECADORA
- 08 BAÑO 2
- 09 TERRAZA
- 10 BAÑO 3

Equipo de trabajo

Diseño Arquitectonico:

Arq. Frederich Cedano

Codia:

Arq. Colaboradores:

Arq. Gabriela Moreno

Plano

Apartamento 506 - BLOQUE C

A235

Escala

As indicated

Fecha:
AGOSTO
2024

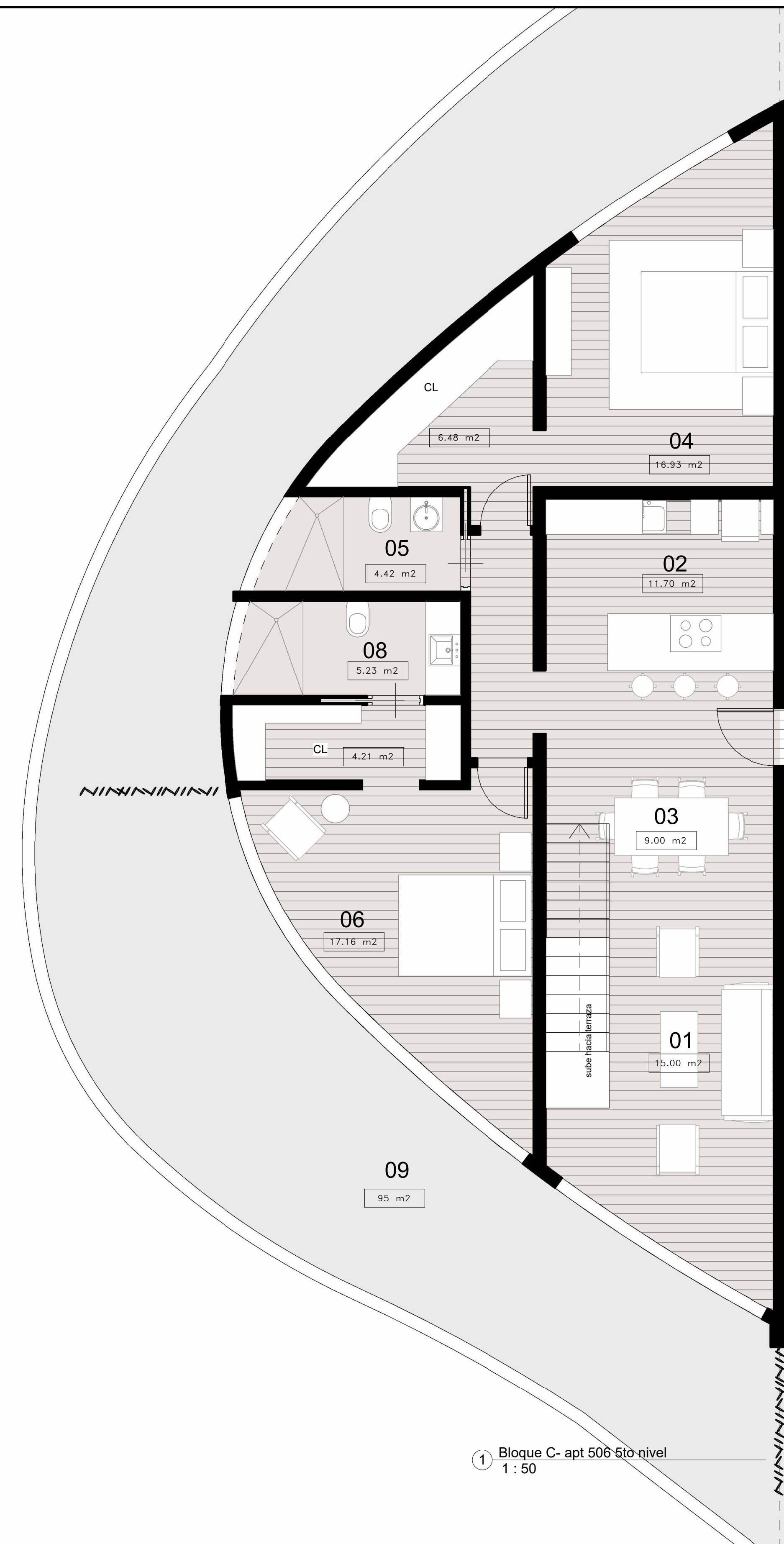

1 Bloque C- apt 506 6to nivel
1 : 50

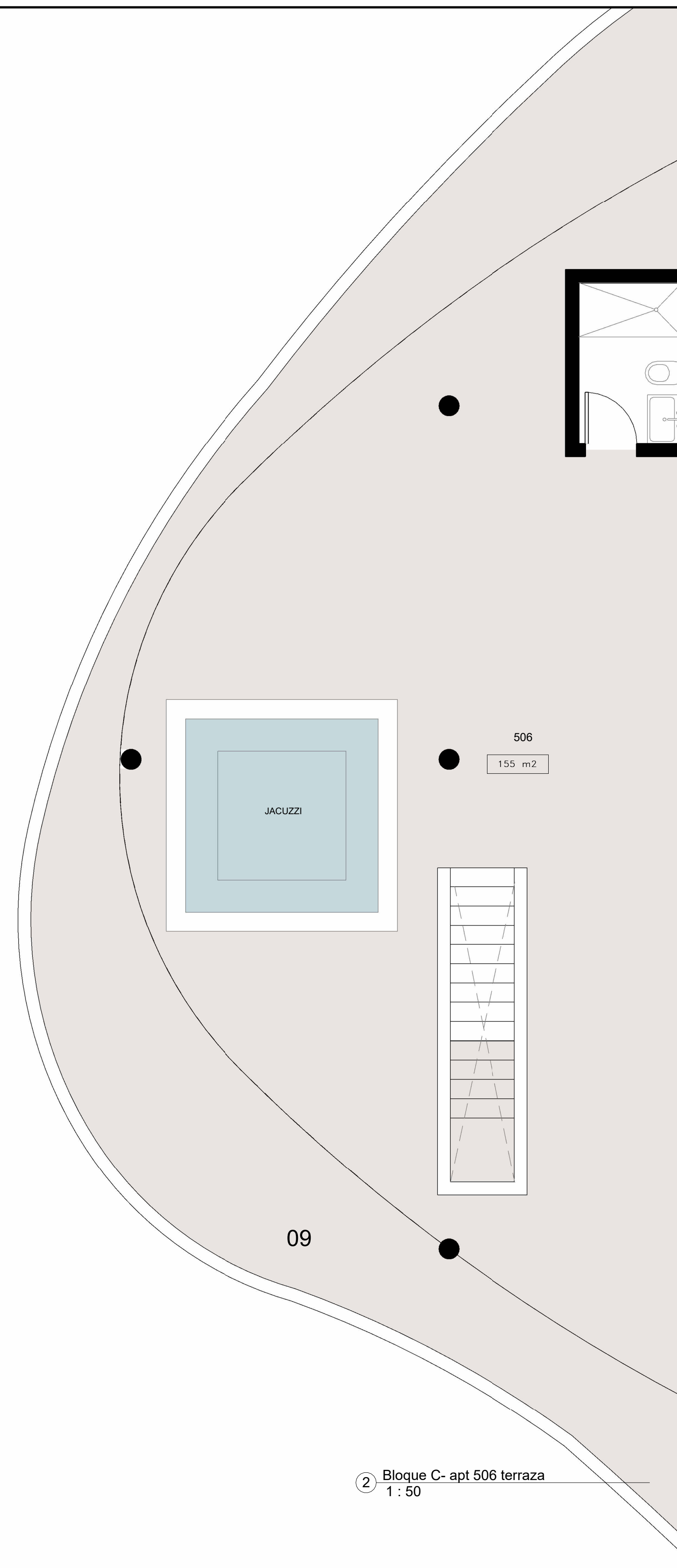

2 Bloque C- apt 506 terraza
1 : 50

BLOQUE C
APARTAMENTO 506

DOS HABITACIONES

AREA INTERIOR TOTAL 107 m2

AREA TERRAZA 250 m2

AREA TOTAL 357 m2

SITEPLAN

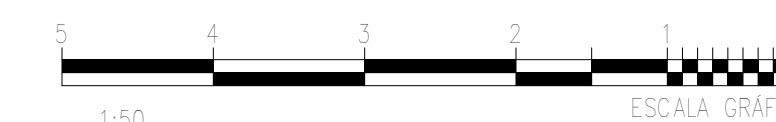
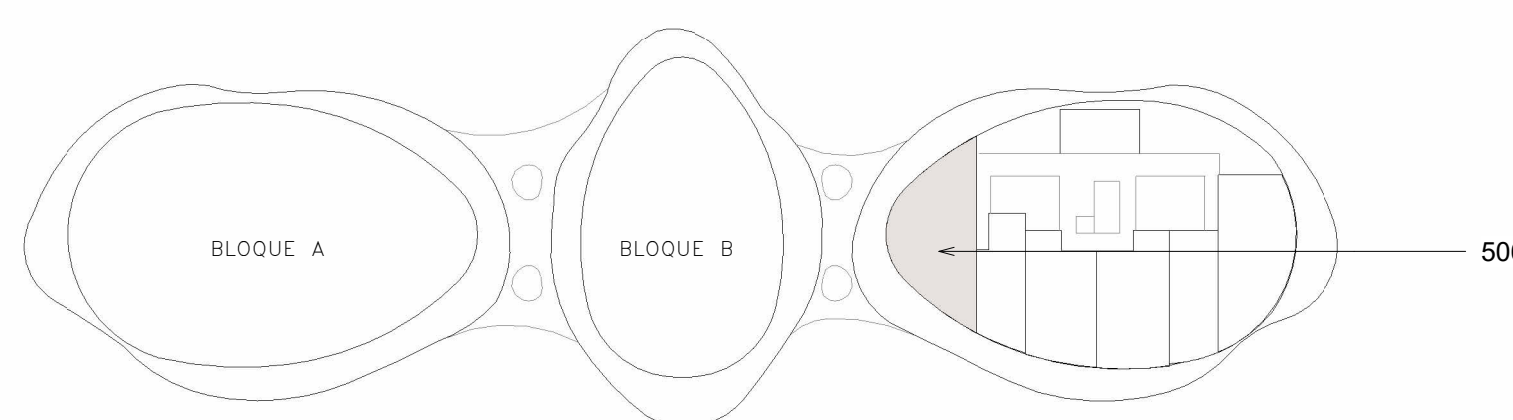

Norte del proyecto



Proyecto:



LE NID

Bayahibe, La Altagracia
Republica Dominicana

Propietario:

Leyenda

- 01 SALA
- 02 COCINA
- 03 COMEDOR
- 04 HABITACION SECUNDARIA
- 05 BAÑO 1
- 06 HABITACION PRINCIPAL
- 07 LAVADORA-SECADORA
- 08 BAÑO 2
- 09 TERRAZA
- 10 BAÑO 3

Equipo de trabajo

Diseño Arquitectonico:

Arq. Frederich Cedano

Codia:

Arq. Colaboradores:

Arq. Gabriela Moreno

Plano

Apartamento 507 - BLOQUE C

A236

Escala

As indicated

Fecha:

AGOSTO
2024

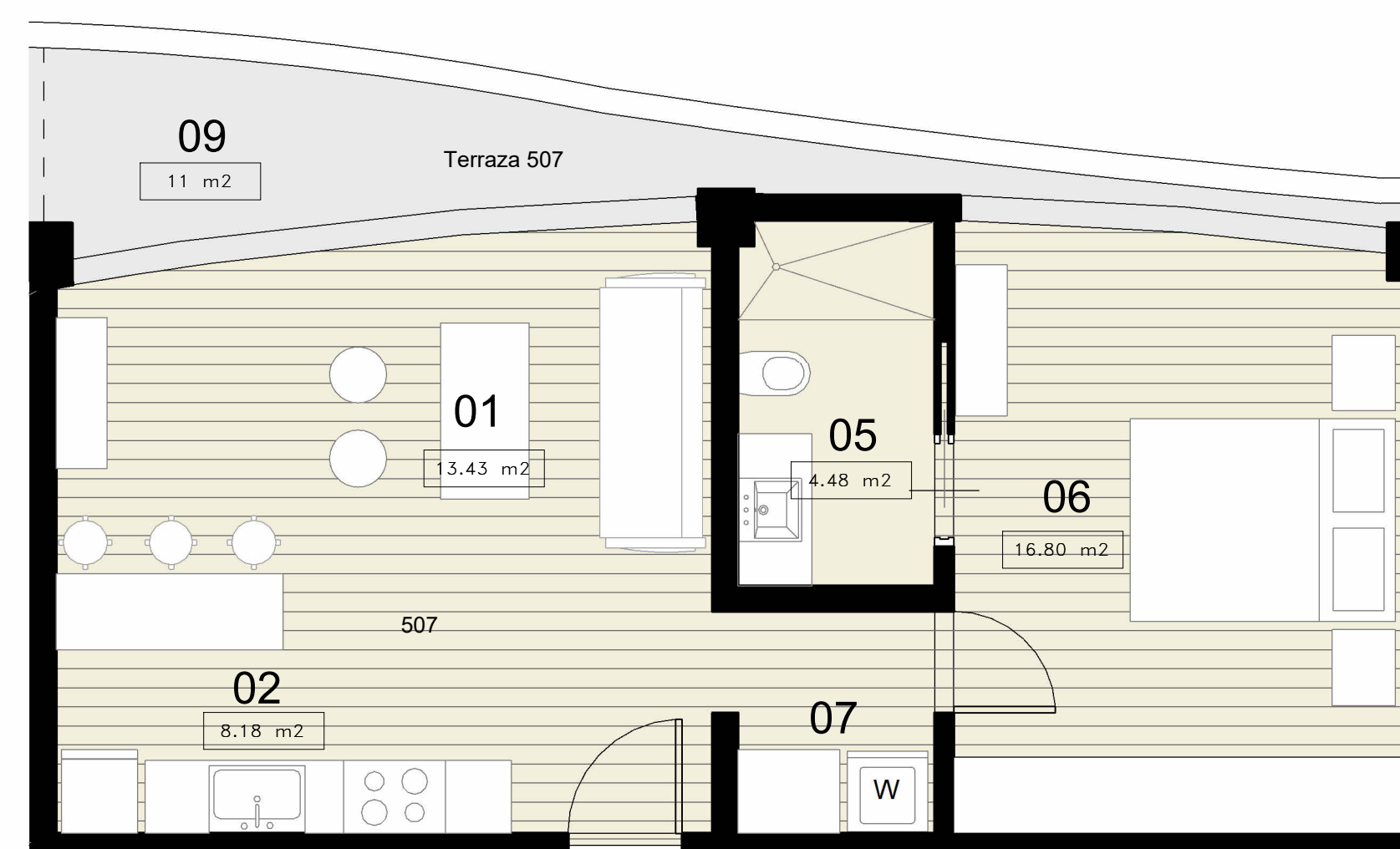

BLOQUE C
APARTAMENTO 507

UNA HABITACION

AREA INTERIOR TOTAL 50 m2

AREA TERRAZA 9 m2

AREA TOTAL 59 m2

SITEPLAN

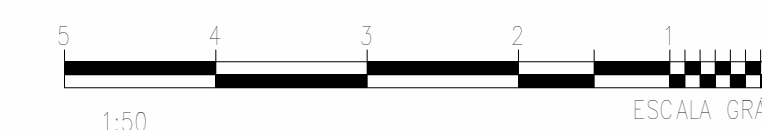
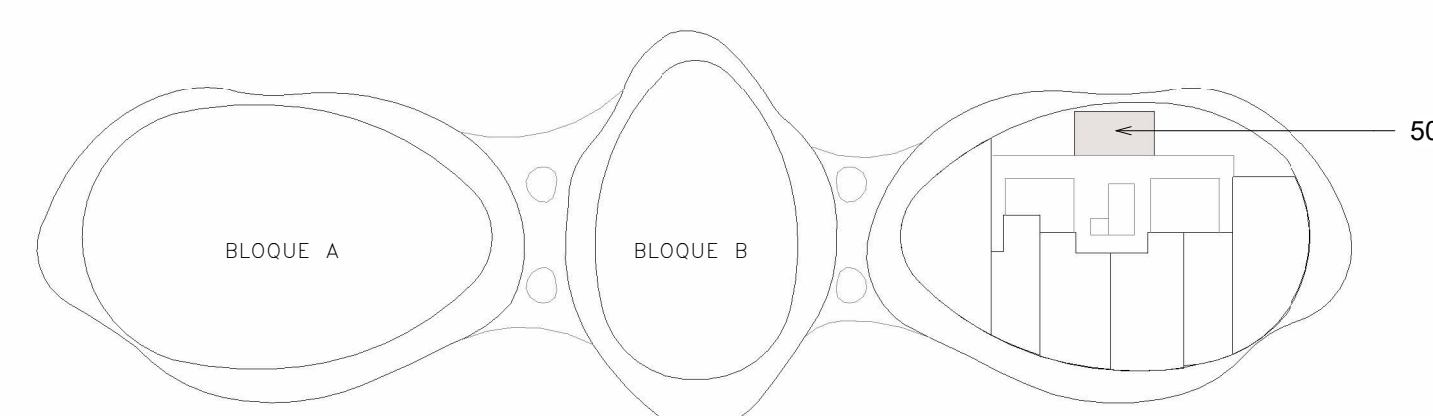

① BLOQUE C- apt 507
1 : 50